

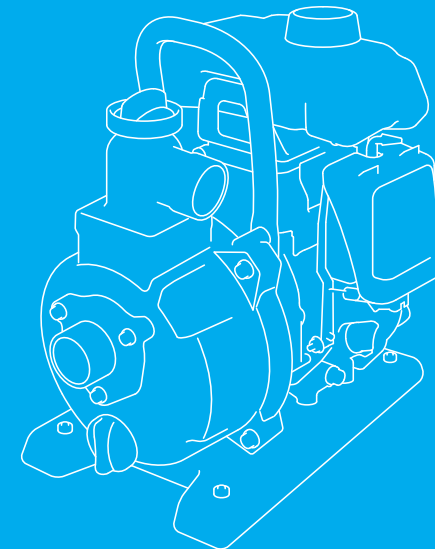

WATER PUMP WX15T



OWNER'S MANUAL MANUEL DE L'UTILISATEUR BEDIENUNGSANLEITUNG MANUAL DE EXPLICACIONES

36YH5600
00X36-YH5-6000



© Honda Motor Co., Ltd. 2014
英 仏 独 西
Printed in Thailand

Honda WX15T

OWNER'S MANUAL

Original instructions

MANUEL DE L'UTILISATEUR

Notice originale

BEDIENUNGSANLEITUNG

Originalbetriebsanleitung

MANUAL DE EXPLICACIONES

Manual original

Thank you for purchasing a Honda water pump.

This manual covers the operation and maintenance of Honda water pump: WX15T

All information in this publication is based on the latest product information available at the time of approval for printing.

Honda Motor Co., Ltd. reserves the right to make changes at any time without notice and without incurring any obligation.

No part of this publication may be reproduced without written permission.

This manual should be considered a permanent part of the pump and should remain with the pump if it is resold.

Pay special attention to statements preceded by the following words:

▲WARNING Indicates a strong possibility of severe personal injury or death if instructions are not followed.

CAUTION: Indicates a possibility of equipment or property damage if instructions are not followed.

NOTE: Gives helpful information.

If a problem should arise, or if you have any questions about the pump, consult an authorized Honda dealer.

▲WARNING

Honda water pump is designed to give safe and dependable service if operated according to instructions.

Read and understand the Owner's Manual before operating the water pump. Failure to do so could result in personal injury or equipment damage.

- The illustration may vary according to the type.

Disposal

To protect the environment, do not dispose of this product, battery, engine oil, etc. carelessly by leaving them in the waste. Observe the local laws and regulations or consult your authorized Honda dealer for disposal.

CONTENTS

1. SAFETY INSTRUCTION	3
2. SAFETY LABEL LOCATIONS	5
CE mark and noise label locations	6
3. COMPONENT IDENTIFICATION	7
4. PREPARATION	8
5. PRE-OPERATION CHECK	10
6. STARTING THE ENGINE	16
• Carburetor Modification for High Altitude Operation	19
7. OPERATION.....	20
8. STOPPING THE ENGINE	21
9. MAINTENANCE	23
10. TRANSPORTING/STORAGE	32
11. TROUBLESHOOTING.....	35
12. SPECIFICATIONS.....	37
MAJOR Honda DISTRIBUTOR ADDRESSES	Inside back cover
“EC Declaration of Conformity” CONTENT OUTLINE	Inside back cover

1. SAFETY INSTRUCTION

⚠ WARNING

To ensure safe operation—



- Honda water pump is designed to give safe and dependable service if operated according to instructions.

Read and understand the Owner's Manual before operating the water pump. Failure to do so could result in personal injury or equipment damage.



- Exhaust contains poisonous carbon monoxide, a colorless, odorless gas. Breathing carbon monoxide can cause loss of consciousness and may lead to death.
- If you run the pump in an area that is confined, or even partially enclosed area, the air you breathe could contain a dangerous amount of exhaust gas.
- Never run your pump inside a garage, house or near open windows or doors.



- Stop the engine before refueling.
- Gasoline is extremely flammable and explosive under certain conditions. Refuel in a well ventilated area with the engine stopped.



- The muffler becomes very hot during operation and remains hot for a while after stopping the engine. Be careful not to touch the muffler while it is hot. Let the engine cool before storing the water pump indoors.

The engine exhaust system will be heated during operation and remain hot immediately after stopping the engine.

To prevent scalding, pay attention to the warning marks attached to the water pump.

▲WARNING

To ensure safe operation—

- Always make a pre-operation check (see page 10) before you start the engine. You may prevent an accident or equipment damage.
- For safety, never pump flammable or corrosive liquids such as gasoline or acid. Also, to avoid pump corrosion, never pump sea water, chemical solutions, or caustic liquids such as used oil, wine, or milk.
- Place the pump on a firm, level surface lest the pump should overturn.
- To prevent fire hazards and to provide adequate ventilation, keep the pump at least 1 meter (3 feet) away from building walls and other equipment during operation. Do not place flammable objects close to the pump.
- Children and pets must be kept away from the area of operation to reduce a possibility of burns from the hot engine components.
- Know how to stop the pump quickly, and understand the operation of all controls. Never permit anyone to operate the pump without proper instructions.
- Gasoline is extremely flammable and is explosive under certain conditions.
 - Refuel in a well-ventilated area with the engine stopped. Do not smoke or allow flames or sparks in the refueling area or where gasoline is stored.
 - Do not overfill the tank (there should be no fuel above the upper limit). After refueling, make sure the tank cap is closed properly and securely.
- Be careful not to spill fuel when refueling. Spilled fuel or fuel vapor may ignite. If any fuel is spilled, make sure the area is dry before starting the engine.
- Never run the engine in an enclosed or confined area. Exhaust gas contains poisonous carbon monoxide gas; exposure can cause loss of consciousness and may lead to death.

2. SAFETY LABEL LOCATIONS

These labels warn you of potential hazards that can cause serious injury. Read the labels and safety notes and precautions described in this manual carefully.

If a label comes off or becomes hard to read, contact your servicing dealer for a replacement.

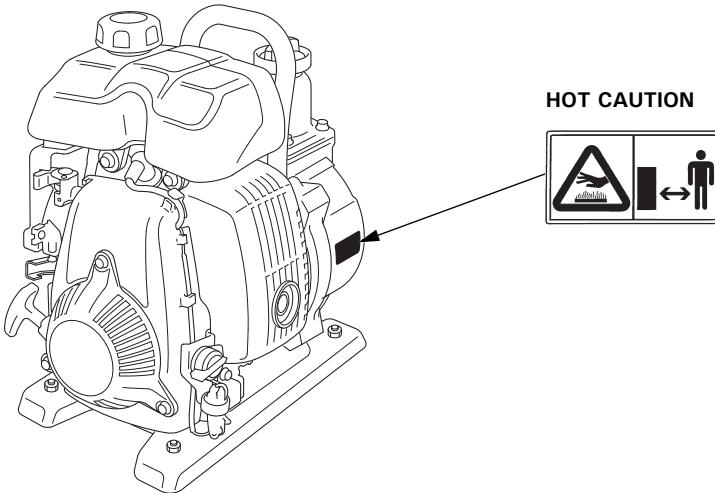
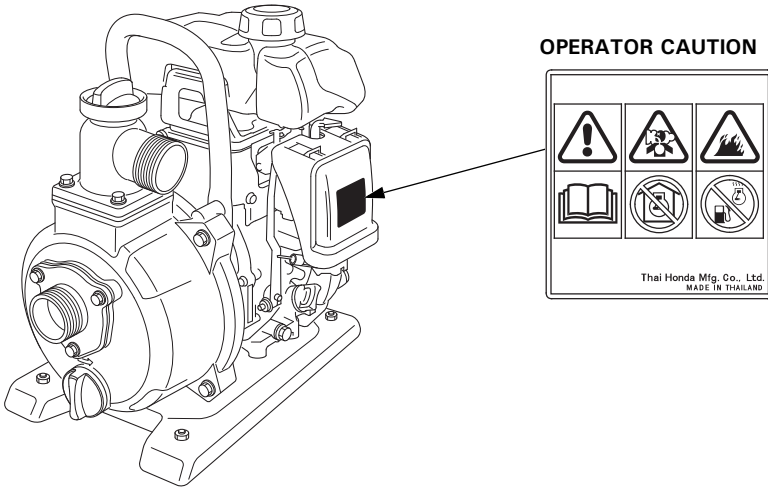

CE mark and noise label locations

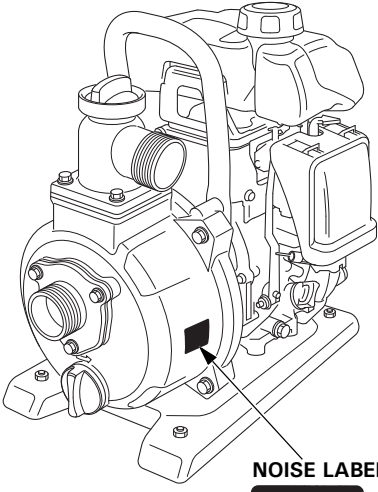
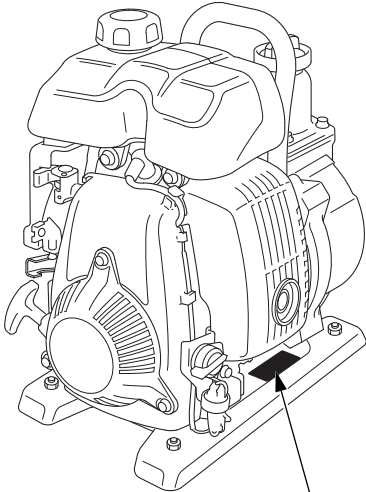

NOISE LABEL



CE MARK

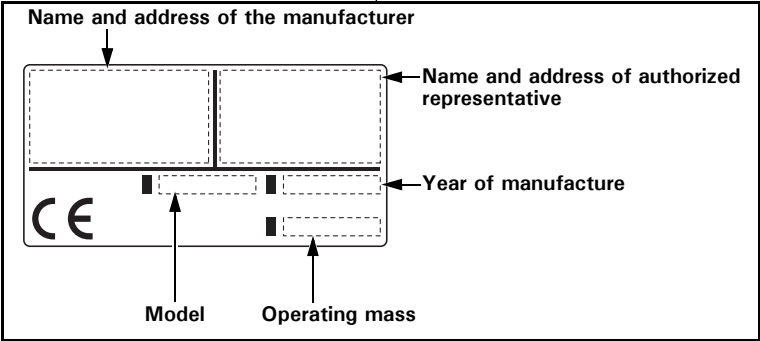

Name and address of manufacturer and authorized representative are written in the "EC Declaration of Conformity" CONTENT OUTLINE in this Owner's Manual.

3. COMPONENT IDENTIFICATION

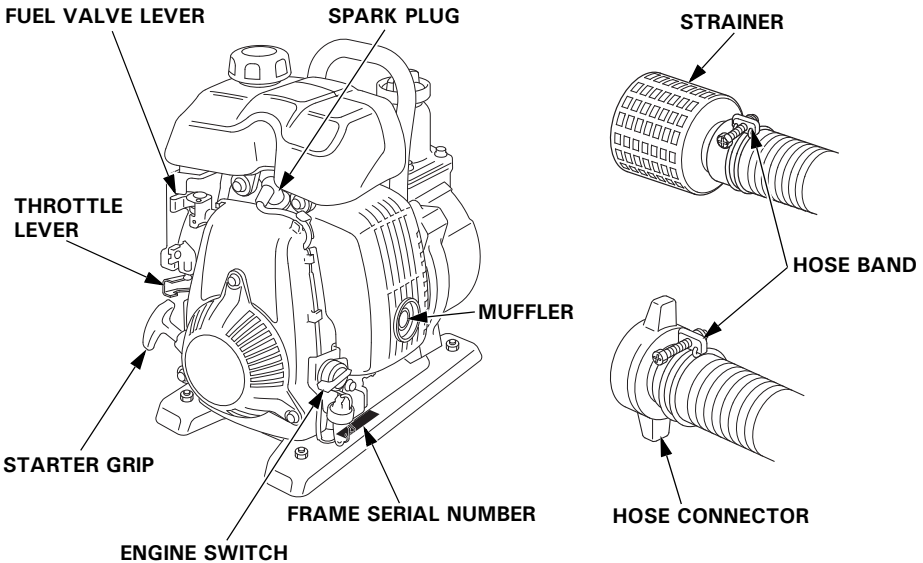
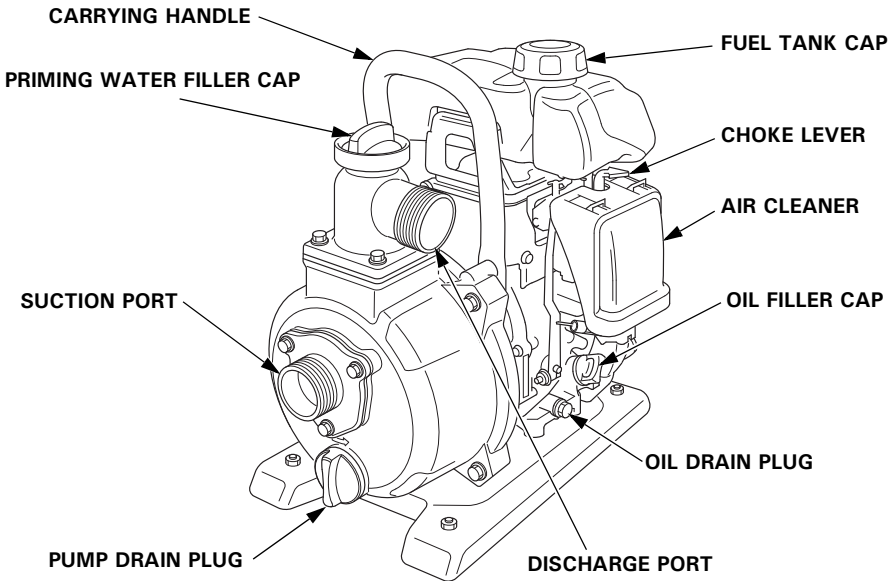

Record the frame serial number in the space below. You will need this serial number when ordering parts.

Frame serial number: _____

4. PREPARATION

Before each use, look around and underneath the engine for signs of oil or gasoline leaks.

1. Install the hose connector.

Be sure to check that the hose coupling packing is seated in its place and install the hose connector to the suction port on the pump.

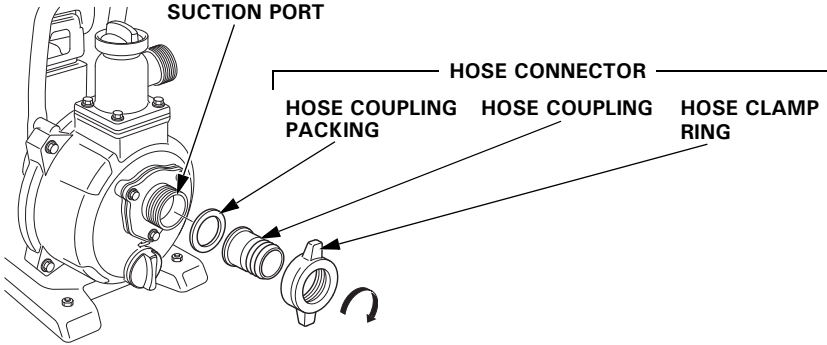

2. Connect the suction hose.

Use a commercially available 40 mm (1.5 in) diameter hose. The suction hose must be of reinforced, noncollapsible construction. Suction hose length should not be longer than necessary, as pump performance is best when the pump is not far above the water level. Self-priming time is also proportional to hose length. The strainer that is provided with the pump should be attached to the end of the suction hose with a band, as shown.

CAUTION:

Always install the strainer on the end of the suction hose before pumping. The strainer will exclude debris that can cause clogging or impeller damage.

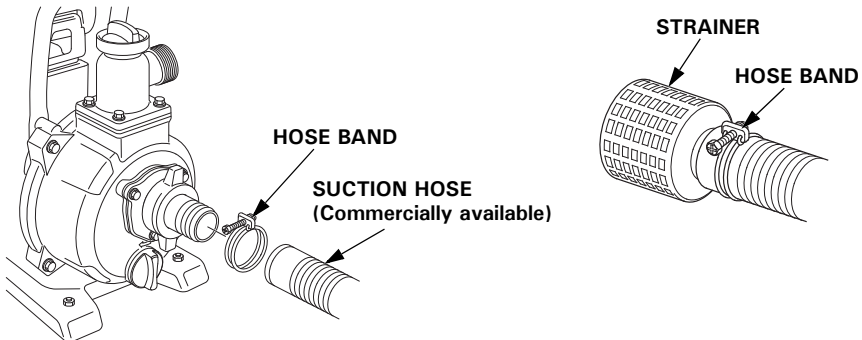

3. Connect the discharge hose.

Use the hose connector, hose band and a commercially available discharge hose. A short, large-diameter hose is most efficient. Long or small-diameter hose increases fluid friction and reduces pump output.

NOTE:

Tighten the hose band securely to prevent the hose from disconnecting under high pressure.

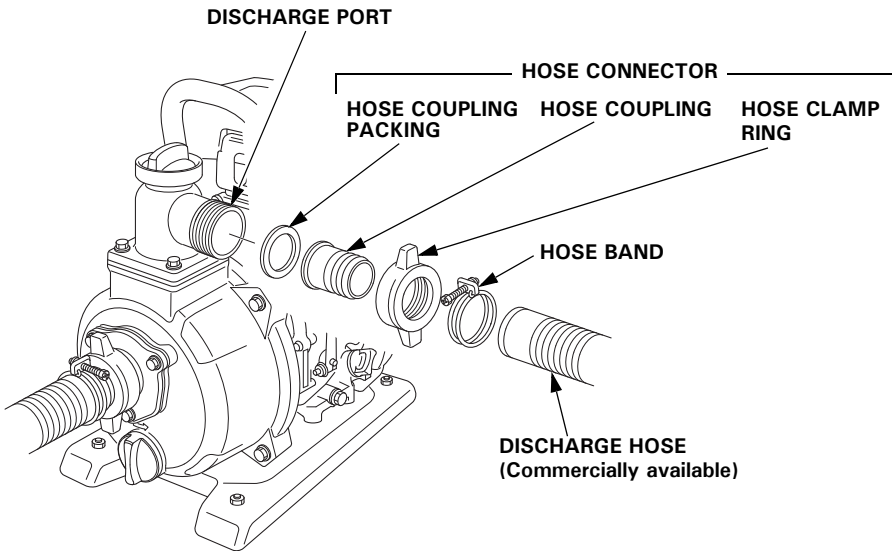

5. PRE-OPERATION CHECK

1. Check the engine oil level.

Every 10 hours, check the engine oil level and replenish oil up to the top of the oil filler neck if the pump is operated for more than 10 hours continuously.

CAUTION:

Engine oil is a major factor affecting engine performance and service life. Nondetergent or vegetable oils are not recommended.

Check the engine oil level with the engine stopped and in a level position.

1. Place the pump horizontally on a level surface.
2. Remove the oil filler cap.
3. Check the oil level. If it is below the upper limit, fill with the recommended oil (see page 11) to the upper limit.

CAUTION:

- Running the engine with insufficient oil can cause serious engine damage.
- Be sure to check the engine on a level surface with the engine stopped.

OIL FILLER CAP

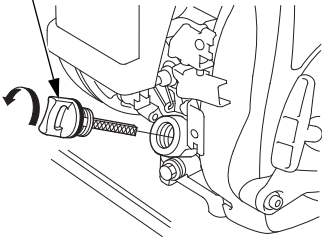

OIL FILLER CAP

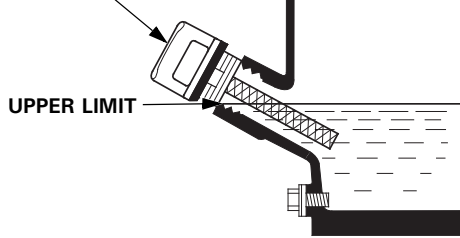

4. Reinstall the oil filler cap securely.

Oil Alert System (equipped type)

The Oil Alert System is designed to prevent engine damage caused by an insufficient amount of oil in the crankcase. Before the oil level in the crankcase can fall below a safe limit, the Oil Alert System will automatically stop the engine (the engine switch will remain in the ON position).

NOTE:

If the engine stops and will not restart, check the engine oil level before troubleshooting in other areas.

Recommended Oil

Use 4-stroke motor oil that meets or exceeds the requirements for API service classification SE or later (or equivalent). Always check the API service label on the oil container to be sure it includes the letters SE or later (or equivalent).

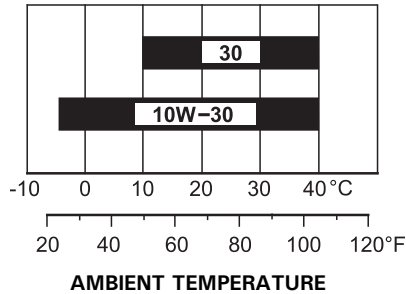

SAE 10W-30 is recommended for general use. Other viscosities shown in the chart may be used when the average temperature in your area is within the indicated range.

CAUTION:

Using nondetergent oil or 2-stroke engine oil could shorten the engine's service life.

2. Check the fuel level.

Remove the fuel tank cap and check the fuel level. Refill the tank if the fuel level is low.

Use automotive unleaded gasoline with a Research Octane Number of 91 or higher (a Pump Octane Rating of 86 or higher).

Never use stale or contaminated gasoline or an oil/gasoline mixture.

Avoid getting dirt or water in the fuel tank.

After refueling, tighten the fuel tank cap securely.

▲WARNING

- Gasoline is extremely flammable and is explosive under certain conditions.
- Refuel in a well-ventilated area with the engine stopped. Do not smoke or allow flames or sparks in the refueling area or where gasoline is stored.
- Do not overfill the tank (there should be no fuel above the upper limit). After refueling, make sure the tank cap is closed properly and securely.
- Be careful not to spill fuel when refueling. Spilled fuel or fuel vapor may ignite. If any fuel is spilled, make sure the area is dry before starting the engine.
- Avoid repeated or prolonged contact with skin or breathing of vapor. **KEEP OUT OF REACH OF CHILDREN.**

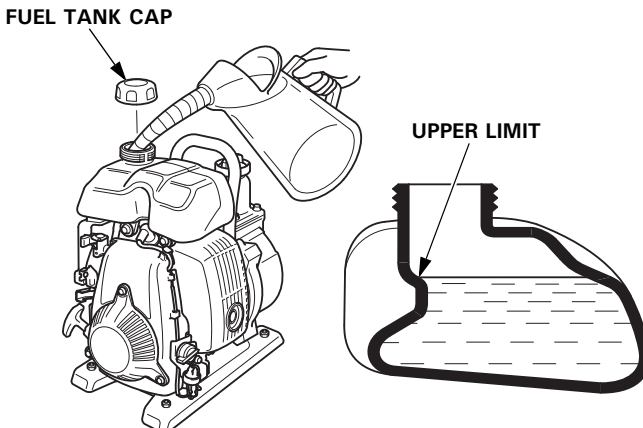

NOTE:

Gasoline spoils very quickly depending on factors such as light exposure, temperature and time.

In worst cases, gasoline can be contaminated within 30 days. Using contaminated gasoline can seriously damage the engine (clogged carburetor, stuck valve).

Such damage due to spoiled fuel is disallowed from coverage by the warranty.

To avoid this please strictly follow these recommendations:

- Only use specified gasoline (see page 12).
- Use fresh and clean gasoline.
- To slow deterioration, keep gasoline in a certified fuel container.
- If long storage (more than 30 days) is foreseen, drain fuel tank and carburetor (see page 33).

Gasolines containing alcohol

If you decide to use a gasoline containing alcohol (gasohol), be sure its octane rating is at least as high as that recommended by Honda.

There are two types of "gasohol" : one containing ethanol, and the other containing methanol.

Do not use gasohol that contains more than 10% ethanol.

Do not use gasoline containing more than 5% methanol (methyl or wood alcohol) and that does not also contain co-solvents and corrosion inhibitors for methanol.

NOTE:

- Fuel system damage or engine performance problems resulting from the use of gasoline that contains more alcohol than recommended is not covered under the warranty.
- Before buying gasoline from an unfamiliar station, first determine if the gasoline contains alcohol, if it does, find out the type and percentage of alcohol used.

If you notice any undesirable operating symptoms while using a particular gasoline. Switch to a gasoline that you know contains less than the recommended amount of alcohol.

3. Check the air cleaner element.

1. Unhook the two latch tabs on the top of the air cleaner cover. Tilt the top of the air cleaner cover back and unhook the two lower tabs, and remove the cover.
2. Check the air cleaner element to be sure it is clean and in good condition.
If the air cleaner element is dirty, clean it (see page 27). Replace the air cleaner element if it is damaged.

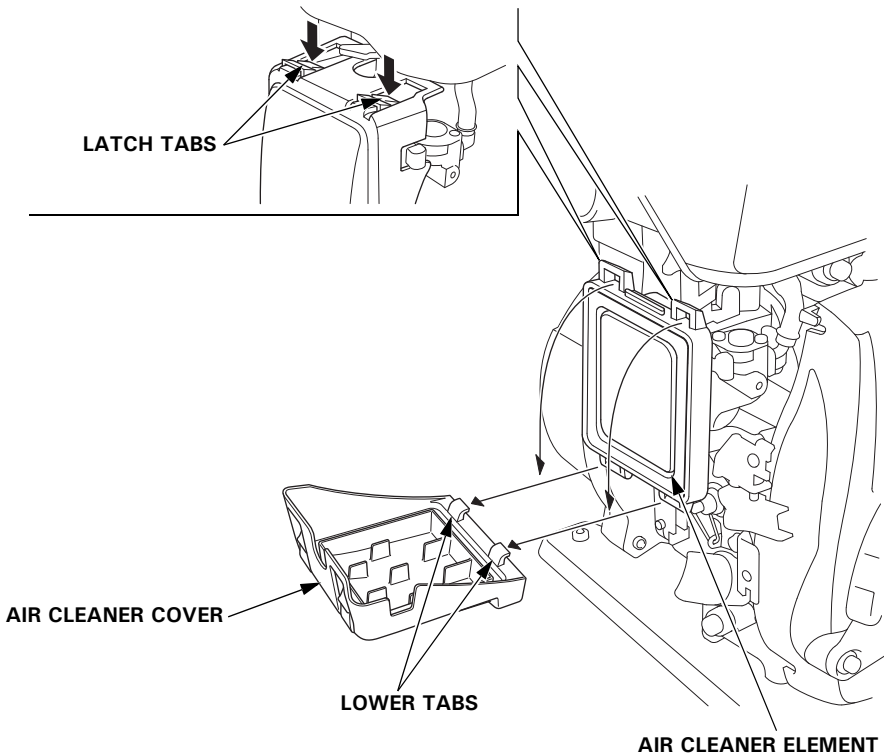

3. Reinstall the air cleaner element.
4. Reinstall the air cleaner cover by inserting the lower tabs, and then insert latch tabs.

CAUTION:

Never run the engine without the air cleaner. Rapid engine wear will result from contaminants such as dust and dirt being drawn through the carburetor into the engine.

4. Check that all nuts, bolts, and screws are tightened.

Check for loose bolts, nuts and screws.

Tighten the bolts, nuts and screws properly and securely, if necessary.

5. Check the priming water.

Make sure that the pump chamber is filled with priming water up to its filling level.

CAUTION:

Never attempt to operate the pump without priming water, or the pump will overheat. Extended dry operation will destroy the pump seal. If the unit has been operated dry, stop the engine immediately and allow the pump to cool before adding priming water.

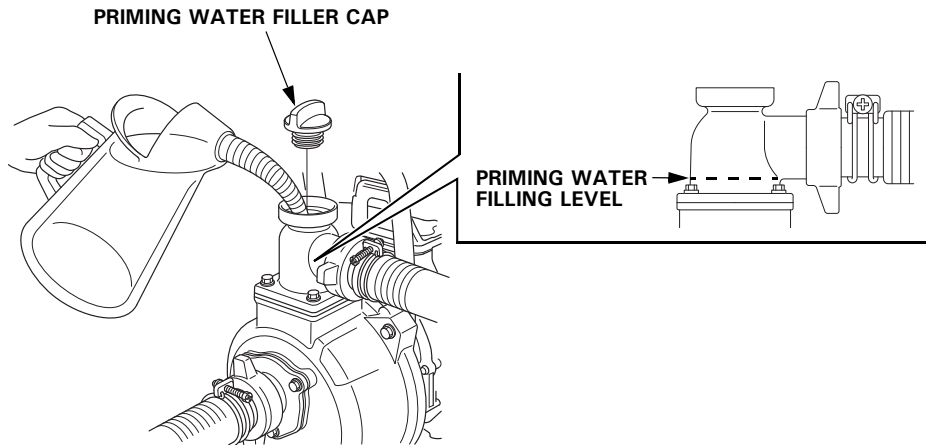

6. STARTING THE ENGINE

1. Turn the fuel valve lever to the ON position.

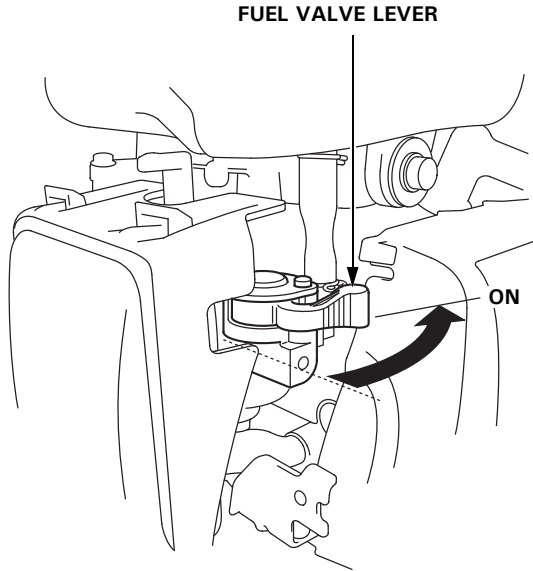

2. To start a cold engine, move the choke lever to the CLOSED position.

NOTE:

Do not use the choke if the engine is warm or the ambient temperature is high.

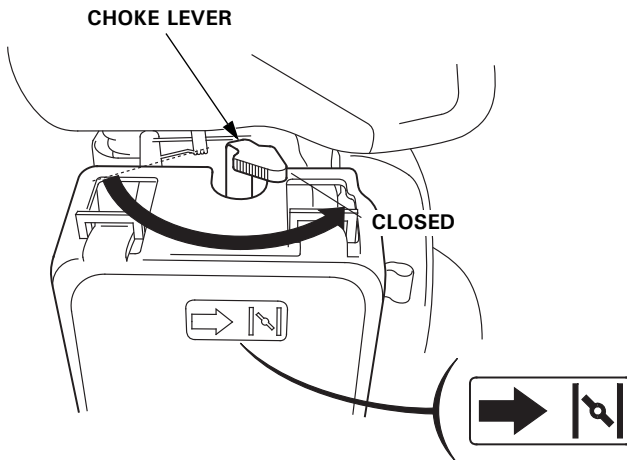

3. Move the throttle lever away from the SLOW position, about 1/2 of the way toward the FAST position.

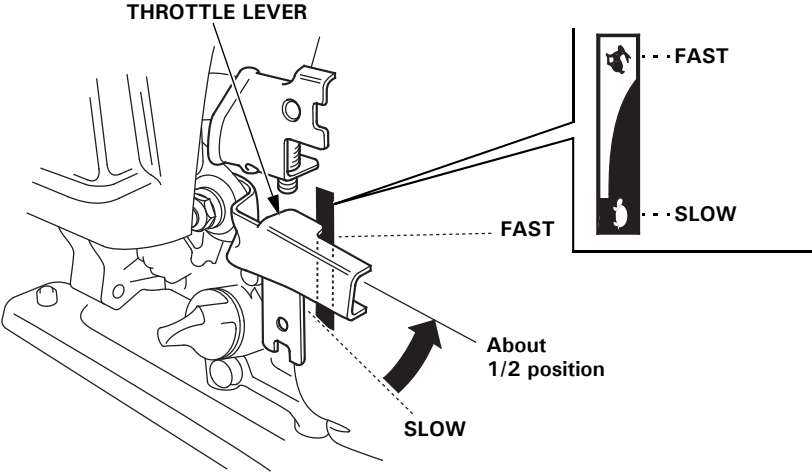

4. Turn the engine switch to the ON position.

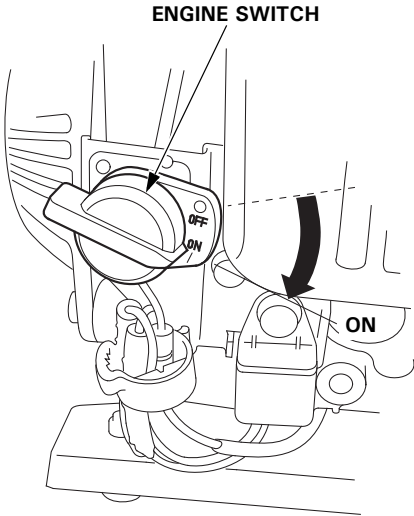

5. Hold the carrying handle securely and pull the starter grip lightly until you feel resistance, and then pull briskly in the direction of the arrow as shown below.

CAUTION:

Do not allow the starter grip to snap back against the engine. Return it gently to prevent damage to the starter.

NOTE:

Always pull the starter grip briskly. If not pulled briskly, sparks may fail to jump across the spark plug electrodes, resulting in failure to start the engine.

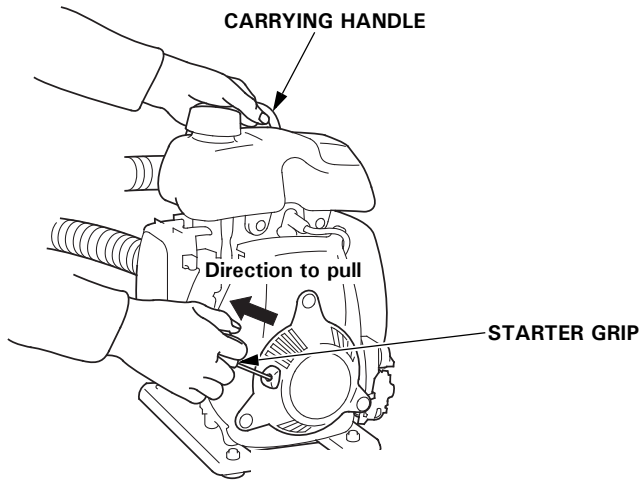

6. If the choke lever was moved to the CLOSED position to start the engine, gradually move it to the OPEN position as the engine warms up.

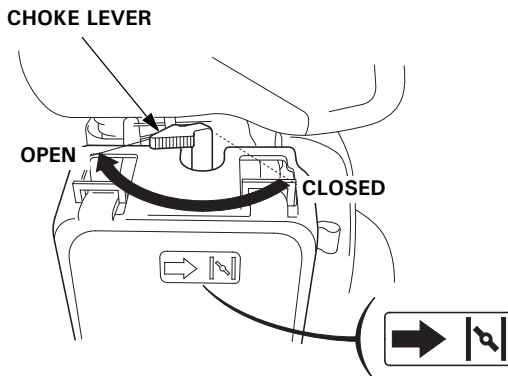

- **Carburetor Modification for High Altitude Operation**

At high altitude, the standard carburetor air-fuel mixture will be too rich. Performance will decrease, and fuel consumption will increase. A very rich mixture will also foul the spark plug and cause hard starting. Operation at an altitude that differs from that at which this engine was certified, for extended periods of time, may increase emissions.

High altitude performance can be improved by specific modifications to the carburetor. If you always operate your water pump at altitudes above 1,500 meters (5,000 feet), have your servicing dealer perform this carburetor modification. This engine, when operated at high altitude with the carburetor modifications for high altitude use, will meet each emission standard throughout its useful life.

Even with carburetor modification, engine horsepower will decrease about 3.5% for each 300 meter (1,000 foot) increase in altitude. The effect of altitude on horsepower will be greater than this if no carburetor modification is made.

CAUTION:

When the carburetor has been modified for high altitude operation, the air-fuel mixture will be too lean for low altitude use. Operation at altitudes below 1,500 meters (5,000 feet) with a modified carburetor may cause the engine to overheat and result in serious engine damage. For use at low altitudes, have your servicing dealer return the carburetor to original factory specifications.

7. OPERATION

CAUTION:

**Never use the pump for muddy water, rejected oil, wine, etc.
Do not pull the governor linkage to operate the engine forcibly outside its design parameters.**

- 1. Start the engine according to the procedures described in page 16.
- 2. Position the throttle lever for the desired engine speed.

Pump output is controlled by adjusting engine speed. Moving the throttle lever in the FAST direction will increase pump output, and moving the throttle lever in the SLOW direction will decrease pump output.

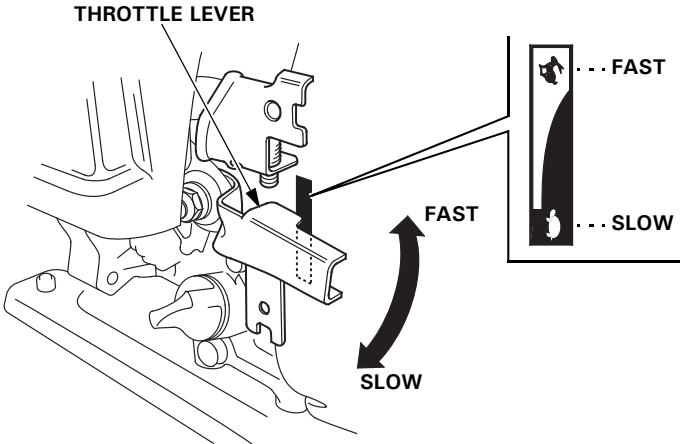

8. STOPPING THE ENGINE

To stop the engine in an emergency, simply turn the engine switch to the OFF position. Under normal conditions, use the following procedure.

1. Move the throttle lever fully to the SLOW position.

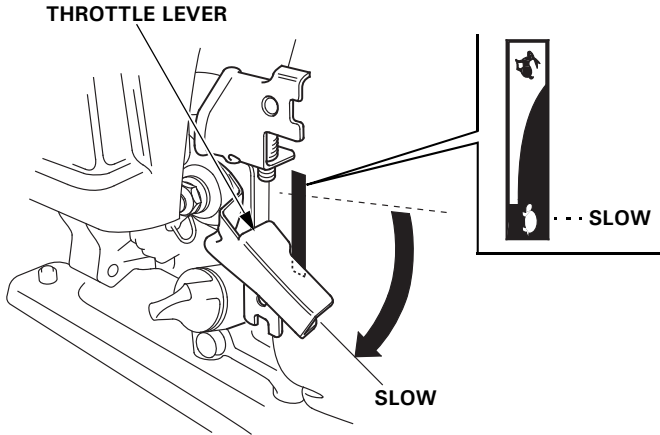

2. Turn the engine switch to the OFF position.

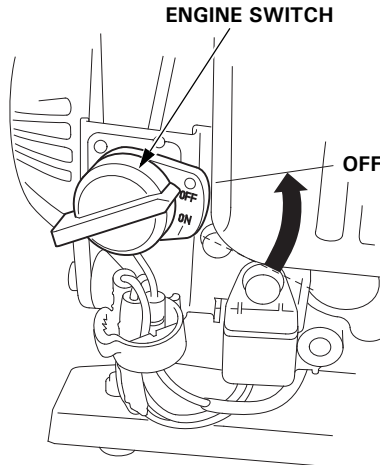

3. Turn the fuel valve lever to the OFF position.

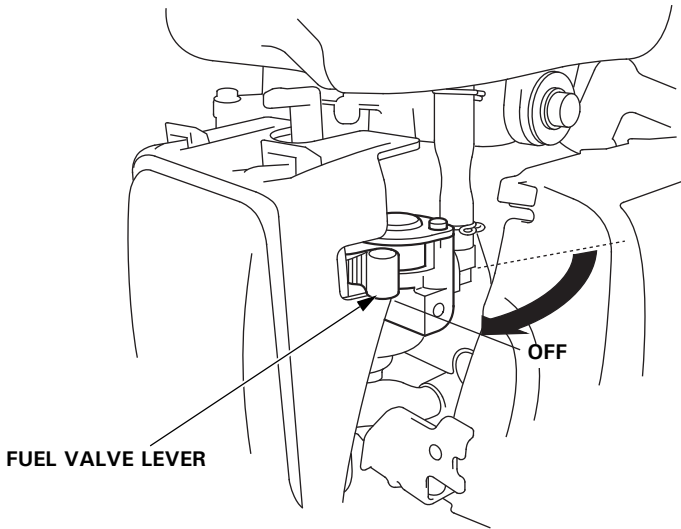

After use, remove the pump drain plug (see page 32), and drain the pump chamber. Remove the priming water filler cap, and flush the pump chamber with clean, fresh water. Allow the water to drain from the pump chamber, and then reinstall the filler cap and drain plug.

9. MAINTENANCE

Periodic inspection and adjustment of the pump are essential if high level performance is to be maintained. Regular maintenance will also help to extend service life. The required service intervals and the kind of maintenance to be performed are described in the table on the next page.

▲WARNING

- **Shut off the engine before performing any maintenance.**
- **To prevent accidental start-up, turn OFF the engine switch and disconnect the spark plug cap.**
- **If the engine must be run, make sure the area is well-ventilated. The exhaust contains poisonous carbon monoxide gas; exposure can cause loss of consciousness and may lead to death.**

CAUTION:

- **If the pump has been used with sea water, etc., clean it with fresh water immediately afterward to reduce corrosion or remove sediment.**
- **Use genuine Honda parts or their equivalent for maintenance or repair. Replacement parts which are not of equivalent quality may damage the pump.**

Maintenance schedule

REGULAR SERVICE PERIOD (1) Perform at every indicated month or operating hour interval, whichever comes first.		Each use	First month or 10 hrs.	Every 3 months or 25 hrs.	Every 6 months or 50 hrs.	Every year or 100 hrs.	Every two years or 300 hrs.	Refer to page
Item								
Engine oil	Check level	o						10
	Change		o		o (3)			25
Air cleaner	Check	o						14
	Clean			o (2)				27
Spark plug	Check-adjust					o		28
	Replace						o	
Spark arrester (Optional parts)	Clean					o (5)		30
Idle speed	Check-adjust					o (4)		—
Valve clearance	Check-adjust						o (4)	—
Combustion chamber	Clean	After every 300 hrs. (4)						—
Fuel tank and filter	Clean					o (4)		—
Fuel tube	Check	Every 2 years (Replace if necessary) (4)						—
Impeller	Check					o (4)		—
Impeller clearance	Check					o (4)		—
Pump inlet valve	Check					o (4)		—

- (1) For commercial use, log hours of operation to determine proper maintenance intervals.
- (2) Service more frequently when used in dusty areas.
- (3) Change engine oil every 25 hours when used under heavy load or in high ambient temperatures.
- (4) These items should be serviced by your servicing dealer, unless you have the proper tools and are mechanically proficient. Refer to the Honda shop manual for service procedures.
- (5) In Europe and other countries where the machinery directive 2006/42/EC is enforced, this cleaning should be done by your servicing dealer.

1. Changing oil

Drain the used oil while the engine is warm. Warm oil drains quickly and completely.

1. Place a suitable container below the engine to catch the used oil, and then remove the oil filler cap, drain plug and the sealing washer.
2. Allow the used oil to drain completely, and then reinstall the drain plug, with a new sealing washer, and tighten it securely.
3. With the engine in a level position, fill with the recommended oil (see page 11) to the upper limit.

ENGINE OIL CAPACITY: 0.25 L (0.26 US qt, 0.22 Imp qt)

4. Screw in the oil filler cap securely.

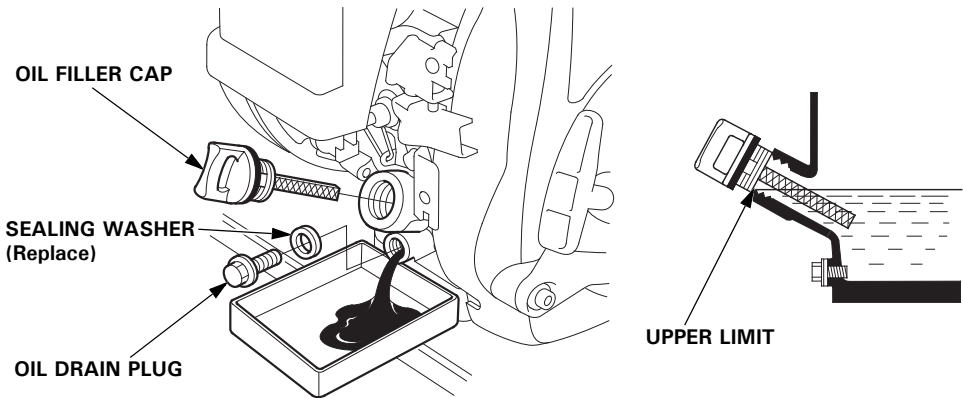

Wash your hands with soap and water after handling used oil.

NOTE:

Please dispose of used motor oil in a manner that is compatible with the environment. We suggest you take it in a sealed container to your local service station for reclamation. Do not throw it in the trash, pour it on the ground, or down a drain.

2. Air cleaner service

A dirty air cleaner will restrict air flow to the carburetor. To prevent carburetor malfunction, service the air cleaner regularly. Service more frequently when operating the pump in extremely dusty areas.

▲WARNING

Never use gasoline or low flash point solvents for cleaning. They are flammable and explosive under certain conditions.

CAUTION:

Never run the pump without the air cleaner. Rapid engine wear will result from contaminants such as dust and dirt being drawn into the engine.

1. Unhook the two latch tabs on the top of the air cleaner cover. Tilt the top of the air cleaner cover back and unhook the two lower tabs, and remove the cover.
2. Remove the air cleaner element.

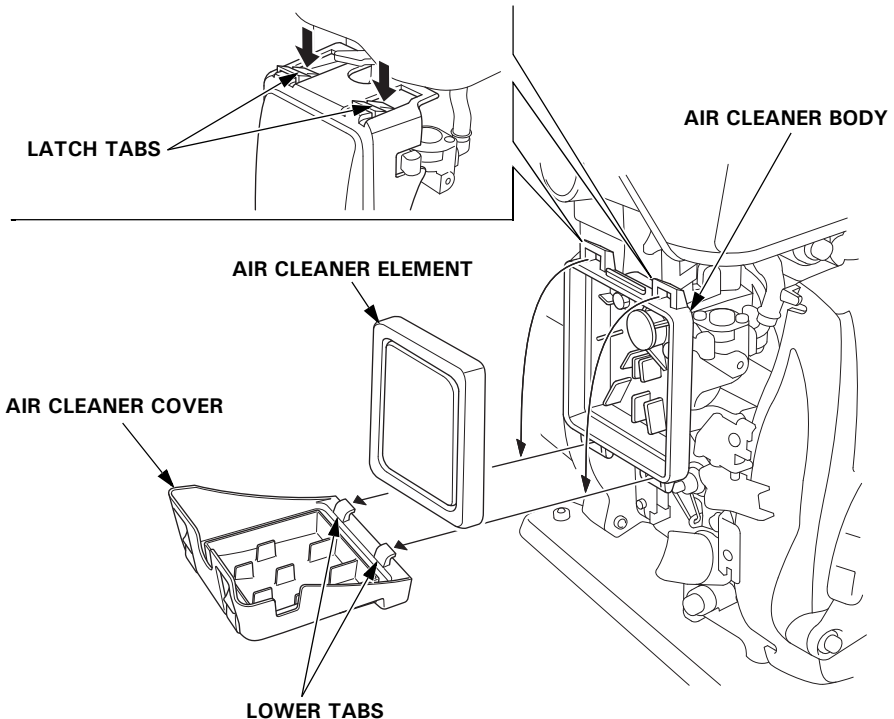

-
- Clean in the air cleaner element warm soapy water, rinse and allow to dry thoroughly, or clean in a non-flammable or high flash point solvent and allow to dry.
 - Dip the air cleaner element in clean engine oil, and then squeeze out all the excess oil. The engine will smoke when started if too much oil is left in the foam.

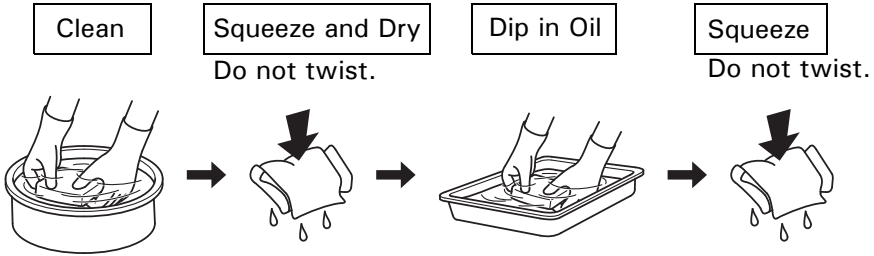

- Wipe dirt from the air cleaner body and cover, using a moist rag. Be careful to prevent dirt from entering the carburetor.
- Reinstall the air cleaner element.
- Reinstall the air cleaner cover by inserting the lower tabs, and then insert latch tabs.

3. Spark plug service

Recommended spark plug: CR5HSB (NGK)
U16FSR-UB (DENSO)

CAUTION:

Never use a spark plug of incorrect heat range.

To ensure proper engine operation, the spark plug must be properly gapped and free of deposits.

▲WARNING

If the engine has been running, the muffler will be very hot. Be careful not to touch the muffler.

1. Disconnect the spark plug cap, and remove any dirt from around the spark plug area.
2. Remove the spark plug with the proper size spark plug wrench.

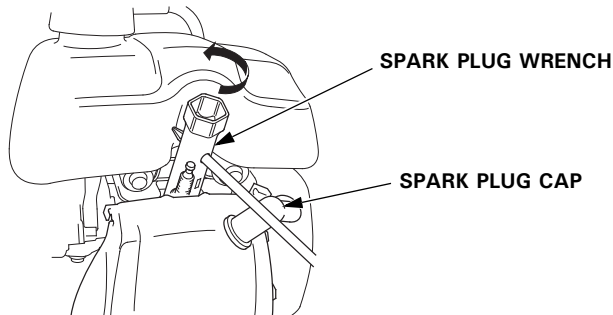

3. Visually inspect the spark plug.
Discard the spark plug if there is apparent wear, or if the insulator is cracked or chipped. Clean the spark plug with a wire brush if it is to be reused.
4. Measure the plug gap with a feeler gauge.
Correct as necessary by bending the side electrode.
The gap should be:
0.6–0.7 mm (0.024–0.028 in)

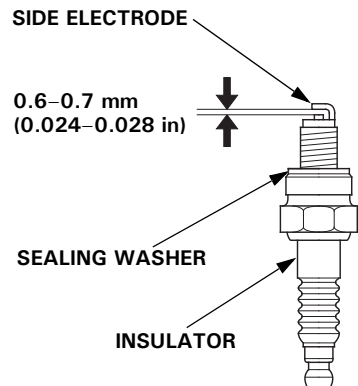

-
5. Check that the sealing washer is in good condition, and thread the spark plug in by hand to prevent cross-threading.
 6. After the spark plug is seated, tighten with a spark plug wrench to compress the washer.

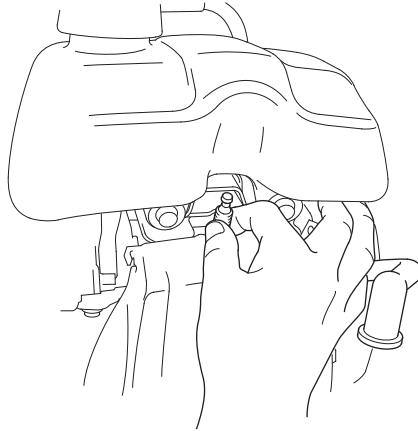

NOTE:

If installing a new spark plug, tighten 1/2 turn after the spark plug seats to compress the washer.

If reinstalling a used spark plug, tighten 1/8–1/4 turn after the spark plug seats to compress the washer.

CAUTION:

- **The spark plug must be securely tightened. An improperly tightened spark plug can become very hot and may cause engine damage.**
- **Use only the recommended spark plug or equivalent. Spark plugs which have an improper heat range may cause engine damage.**

7. Attach the spark plug cap securely.

4. Spark arrester maintenance (optional parts)

In Europe and other countries where the machinery directive 2006/42/EC is enforced, this cleaning should be done by your servicing dealer.

▲WARNING

If the engine has been running, the muffler will be very hot. Allow it to cool before proceeding.

CAUTION:

The spark arrester must be serviced every 100 hours to maintain its efficiency.

1. Remove the muffler protector by removing the three 5 mm bolts.
2. Remove the spark arrester from the muffler by removing a screw.
(Taking care not to damage the wire mesh.)

NOTE:

Check for carbon deposits around the exhaust port and the spark arrester, and clean if necessary.

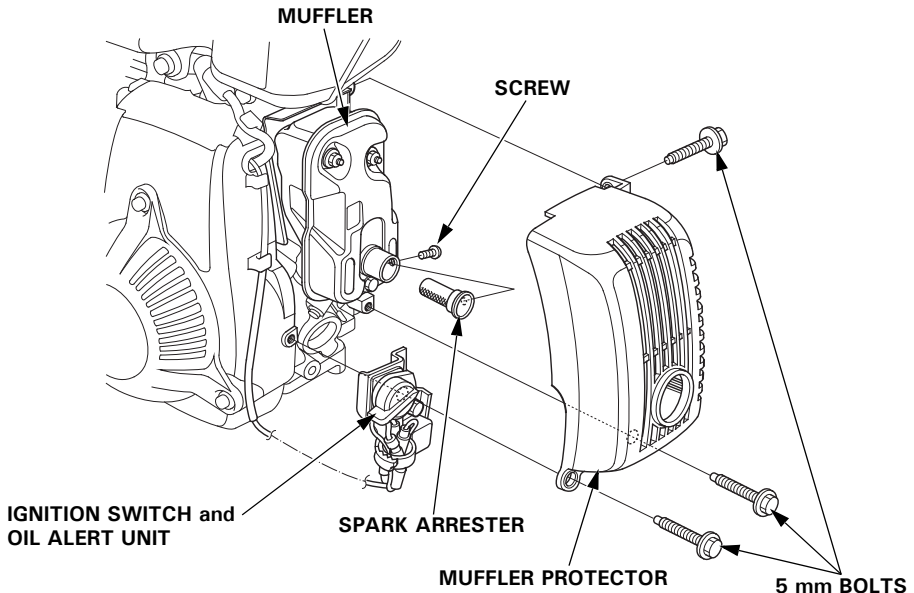

3. Use a brush to remove carbon deposits from the spark arrester screen.

CAUTION:
Be careful not to damage the spark arrester screen.

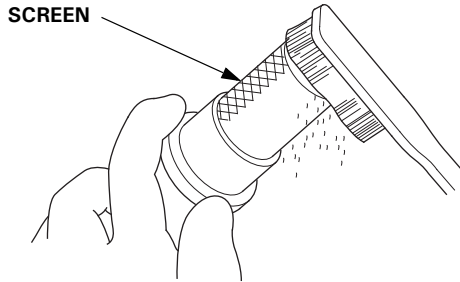

NOTE:
The spark arrester must be free of breaks and holes. Replace it if necessary.

4. Install the spark arrester and the muffler protector in the reverse order of disassembly.

10. TRANSPORTING/STORAGE

▲WARNING

- To avoid severe burns or fire hazards, let the engine cool before transporting the pump or storing it indoors.
- When transporting the pump, turn the fuel valve to the OFF position, keep the pump level and make sure the tank cap is installed securely. Spilled fuel or fuel vapor may ignite.

Before storing the pump for an extended period;

1. Be sure the storage area is free of excessive humidity and dust.

2. Clean the pump interior.

Sediment will settle in the pump if it has been used in muddy, sandy water or water containing heavy debris.

Pump clean water through the pump before shutting down, or impeller may be damaged when restarting. After flushing, remove the pump drain plug, drain as much water as possible from the pump housing and reinstall the plug.

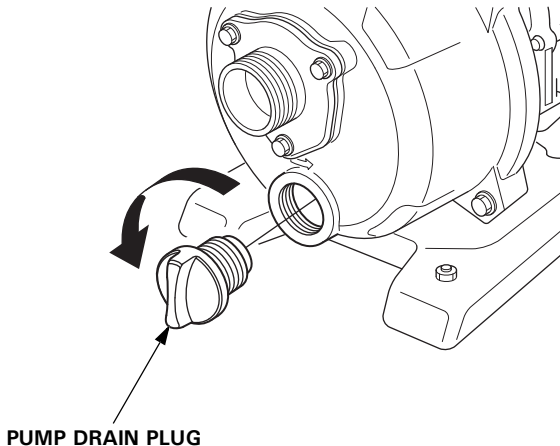

3. Drain the fuel.

▲WARNING

Gasoline is extremely flammable and is explosive under certain conditions. Do not smoke or allow flames or sparks in the area.

- a. Remove the fuel tank cap, and empty the fuel tank into an approved gasoline container using a commercially available gasoline hand pump to empty the tank. Do not use an electric pump.
- b. Turn the fuel valve lever to the ON position and loosen the carburetor drain bolt by turning 1 to 2 turns counterclockwise. Tip the pump slightly to allow draining fuel to clear the control linkage.
- c. After all fuel has drained, tighten the carburetor drain bolt securely, turn the fuel valve lever to the OFF position and reinstall the fuel tank cap securely.

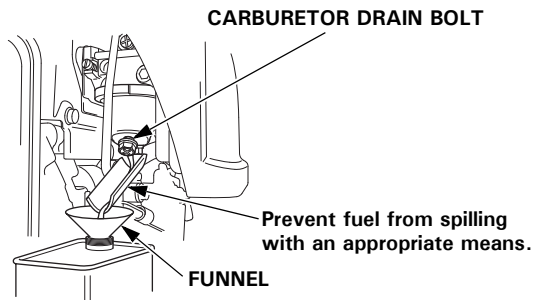
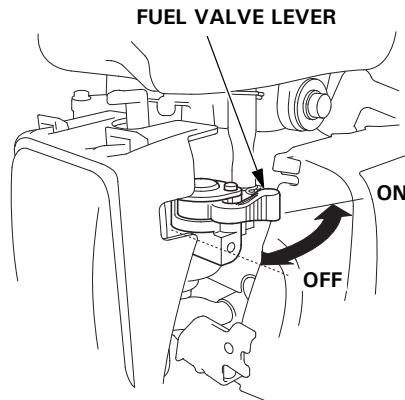

-
4. Change the engine oil (see page 25).
 5. Clean the air cleaner (see page 27).
 6. Remove the spark plug, and pour about a tablespoon of clean engine oil into the cylinder. Crank the engine several revolutions to distribute the oil, and then reinstall the spark plug.
 7. Pull the starter grip until you feel resistance and the notch on the flywheel fin aligns with the mark on the fan cover. This closes the valves so moisture cannot enter the engine cylinder, and protects the engine from dust and corrosion. Return the starter rope gently.

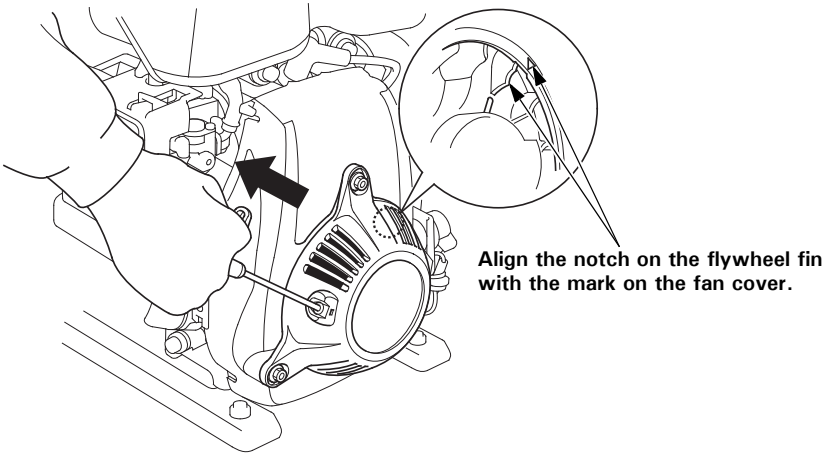

8. Cover the pump to keep out dust.

11. TROUBLESHOOTING

When the engine will not start:

1. Is the engine switch to the ON position?
2. Is there enough oil in the engine? (With Oil Alert system type)
3. Is the fuel valve lever to the ON position?
4. Is there fuel in the fuel tank?
5. Is gasoline reaching the carburetor?
To check, loosen the carburetor drain bolt with the fuel valve lever to the ON position.
6. Is the spark plug in good condition?
Remove and inspect the spark plug. Clean, readjust gap and dry the spark plug. Replace it if necessary.
7. If the engine still does not start, take the water pump to your servicing dealer.

▲WARNING

If any fuel is spilled, make sure the area is dry before starting the engine. Spilled fuel or fuel vapor may ignite.

When the pump cannot pump the water:

1. Is the pump fully primed?

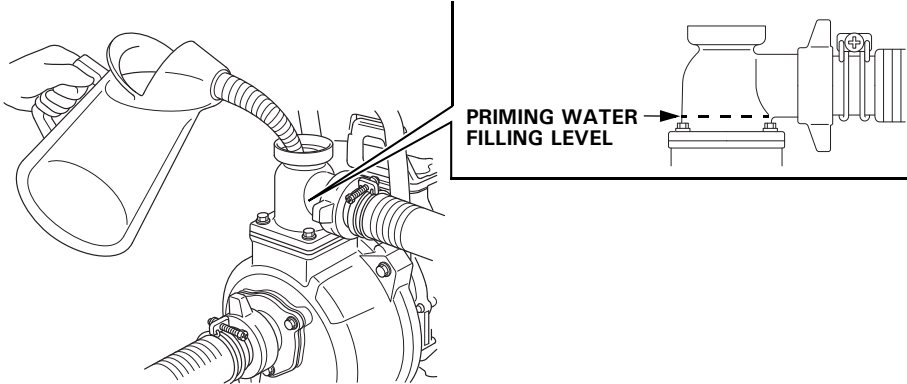

2. Is the strainer clogged?

3. Are the hose bands installed securely?

4. Are the hoses damaged?

5. Is the suction head too high?

6. If the pump still does not operate, take the water pump to your servicing dealer.

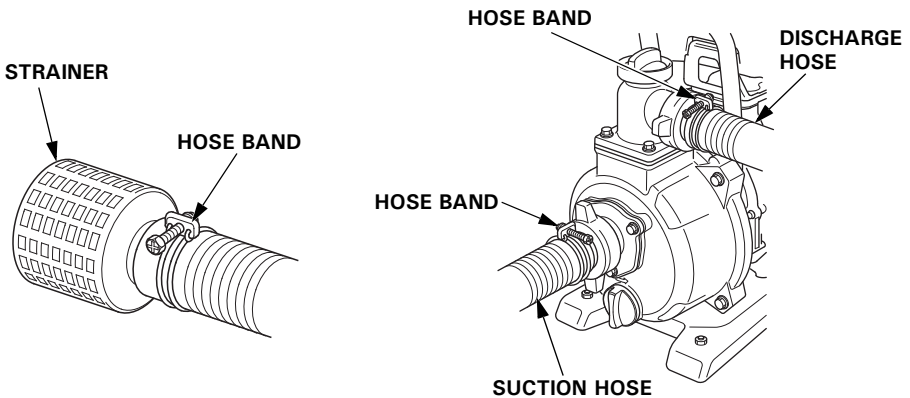

12. SPECIFICATIONS

Model	WX15T
Power products description code	WAHT

Dimensions and Weight

Length	355 mm (14.0 in)
Width	275 mm (10.8 in)
Height	375 mm (14.8 in)
Dry mass [weight]	9.1 kg (20.1 lbs)

Engine

Model	GXH50T
Engine type	4-stroke, overhead valve, single cylinder
Displacement [Bore × Stroke]	49.4 cm ³ (3.01 cu-in) 41.8 × 36.0 mm (1.65 × 1.42 in)
Engine Net Power <small>(in accordance with SAE J1349*)</small>	1.6 kW (2.2 PS)/7,000 rpm
Engine Max. Net Torque <small>(in accordance with SAE J1349*)</small>	2.7 N·m (0.28 kgf·m, 2.0 lbf·ft)/4,500 rpm
Engine oil capacity	0.25 L (0.26 US qt, 0.22 Imp qt)
Fuel tank capacity	0.77 L (0.203 US gal, 0.169 Imp gal)
Cooling system	Forced air
Ignition system	Transistor magneto
PTO shaft rotation	Counterclockwise

*The power rating of the engine indicated in this document is the net power output tested on a production engine for the engine model and measured in accordance with SAE J1349 at 7,000 rpm (Engine Net Power) and at 4,500 rpm (Engine Max. Net Torque). Mass production engines may vary from this value.

Actual power output for the engine installed in the final machine will vary depending on numerous factors, including the operating speed of the engine in application, environmental conditions, maintenance, and other variables.

Pump

Suction port diameter	40 mm (1.5 in)
Discharge port diameter	40 mm (1.5 in)
Total head (maximum)	37 m (121 ft)
Suction head (maximum)	8 m (26 ft)
Discharge capacity	280 L (74 US gal, 62 Imp gal)
Self-priming time	120 sec/5 m (16.4 ft)

Noise

Sound pressure level at workstation (EN 809: 1998 + A1: 2009/AC: 2010)	90 dB (A)
Uncertainty	1 dB (A)
Measured sound power level (2000/14/EC, 2005/88/EC)	103 dB (A)
Uncertainty	1 dB (A)
Guaranteed sound power level (2000/14/EC, 2005/88/EC)	104 dB (A)

Tune-up

ITEM	SPECIFICATION	MAINTENANCE
Spark plug gap	0.6–0.7 mm (0.024–0.028 in)	Refer to page 28
Valve clearance (cold)	IN: 0.08 ± 0.02 mm EX: 0.11 ± 0.02 mm	See your authorized Honda dealer
Other specification	No other Adjustment needed.	

Specifications are subject to change without notice.

MEMO

MEMO

Honda WX15T

MANUEL DE L'UTILISATEUR
Notice originale



Nous vous remercions d'avoir porté votre choix sur une pompe à eau Honda.

Ce manuel couvre l'utilisation et l'entretien des pompes à eau Honda : WX15T

Toutes les informations de cette publication sont basées sur les dernières données concernant le produit disponibles au moment de la mise sous presse.

Honda Motor Co., Ltd. se réserve le droit de procéder à des modifications à tout moment sans préavis et sans obligation de sa part.

Aucune partie de ce document ne peut être reproduite sans autorisation écrite.

Ce manuel doit être considéré comme faisant partie intégrante de la pompe et doit être remis au nouveau propriétaire en cas de revente de celle-ci.

S'arrêter tout particulièrement sur les passages précédés des mots suivants :

▲ ATTENTION Indique un risque sérieux de blessures physiques graves, voire mortelles, si les instructions ne sont pas suivies.

PRECAUTION : Indique un risque d'endommagement du matériel ou autres biens si les instructions ne sont pas suivies.

REMARQUE : Fournit des informations utiles.

En cas de problème, ou pour toute question concernant la pompe, adressez-vous à un concessionnaire Honda agréé.

▲ ATTENTION

La pompe à eau Honda a été conçue pour assurer un fonctionnement stable et fiable lorsqu'elle est utilisée conformément aux instructions. Prière de lire attentivement le manuel de l'utilisateur avant d'utiliser la pompe à eau. Ne pas le faire pourrait se traduire par des blessures ou des dommages matériels.

- Les illustrations peuvent varier selon le modèle.

Mise au rebut

Pour la protection de l'environnement, ne pas jeter ce produit, la batterie, l'huile moteur, etc., aux ordures. Observer la réglementation locale ou consulter son concessionnaire Honda agréé pour s'en débarrasser.

SOMMAIRE

1. REGLES DE SECURITE	3
2. EMBLACEMENT DES ETIQUETTES DE SECURITE	5
Emplacements des étiquettes de marquage CE et de niveau sonore	6
3. IDENTIFICATION DES COMPOSANTS	7
4. PREPARATION	8
5. VERIFICATIONS AVANT L'UTILISATION	10
6. MISE EN MARCHE DU MOTEUR	16
• Modification du carburateur pour une utilisation à haute altitude ...	19
7. UTILISATION	20
8. ARRET DU MOTEUR	21
9. ENTRETIEN	23
10. TRANSPORT/REMISAGE	32
11. DEPANNAGE	35
12. CARACTERISTIQUES	37
ADRESSES DES PRINCIPAUX DISTRIBUTEURS	
Honda	Troisième de couverture
PRESENTATION DU CONTENU "Déclaration de	
conformité CE"	Troisième de couverture

1. REGLES DE SECURITE

⚠ ATTENTION

Pour la sécurité d'utilisation —



- La pompe à eau Honda a été conçue pour assurer un fonctionnement stable et fiable lorsqu'elle est utilisée conformément aux instructions. Prière de lire attentivement le manuel de l'utilisateur avant d'utiliser la pompe à eau. Ne pas le faire pourrait se traduire par des blessures ou des dommages matériels.



- Les gaz d'échappement contiennent du monoxyde de carbone, un gaz toxique incolore et inodore. Le monoxyde de carbone peut provoquer des évanouissements et être mortel.
- Si l'on fait fonctionner la pompe dans un endroit fermé ou même partiellement clos, l'air respiré peut contenir une quantité dangereuse de gaz d'échappement.
- Ne jamais faire fonctionner la pompe dans un garage, une maison ou à proximité de fenêtres ou portes ouvertes.



- Avant de faire le plein de carburant, arrêter le moteur.
- L'essence est très inflammable et explosive dans certaines conditions. Faire le plein dans une zone bien aérée, moteur arrêté.



- Le silencieux devient très chaud pendant le fonctionnement et reste chaud pendant un moment après l'arrêt du moteur. Faire attention à ne pas toucher le silencieux lorsqu'il est chaud. Laisser le moteur se refroidir avant de rentrer la pompe à eau à l'intérieur. Le système d'échappement du moteur devient chaud lorsque le moteur tourne et le reste un certain temps après l'arrêt du moteur. Pour éviter tout risque de brûlure, prêter attention aux autocollants de mise en garde apposés sur la pompe à eau.

▲ ATTENTION**Pour la sécurité d'utilisation —**

- **Toujours effectuer les contrôles préliminaires (voir page 10) avant de mettre le moteur en marche. Ceci pourra empêcher un accident ou des dommages matériels.**
- **Par mesure de sécurité, il est formellement déconseillé de pomper des liquides inflammables ou corrosifs tels que l'essence ou l'acide. De même, pour éviter la corrosion de la pompe, ne jamais pomper de l'eau de mer, des produits chimiques ou des liquides caustiques tels que huile sale, vin ou lait.**
- **Placer la pompe sur une surface ferme et de niveau si la pompe devait se retourner.**
- **Pour réduire les risques d'incendie et assurer une ventilation adéquate, laisser la pompe à au moins 1 m des parois de bâtiment et autres équipements pendant l'utilisation. Ne pas placer d'objets inflammables à proximité de la pompe.**
- **Les enfants et les animaux doivent être tenus à l'écart de la zone d'utilisation pour réduire les risques de brûlures par les pièces chaudes du moteur.**
- **Savoir comment arrêter rapidement la pompe et comprendre le fonctionnement de toutes les commandes. Ne jamais laisser quiconque utiliser la pompe sans de bonnes instructions.**
- **L'essence est extrêmement inflammable et elle peut exploser dans certaines conditions.**
 - **Faire le plein dans un endroit bien aéré, moteur arrêté. Ne pas fumer et n'approcher ni flammes ni étincelles près du moteur au moment de faire le plein, ou près de l'endroit de stockage de l'essence.**
 - **Ne pas trop remplir le réservoir (il ne doit pas y avoir d'essence au-dessus de la limite supérieure). Après avoir fait le plein, vérifier que le bouchon de réservoir est bien et correctement fermé.**
- **Faire attention à ne pas renverser de carburant pendant le remplissage du réservoir. Du carburant renversé ou des vapeurs de carburant peuvent s'enflammer. Si du carburant a été renversé, s'assurer que la zone est sèche avant de mettre le moteur en marche.**
- **Ne jamais faire tourner le moteur dans un endroit fermé ou dans un espace restreint. Les gaz d'échappement contiennent du monoxyde de carbone qui est un gaz toxique ; s'exposer à ces gaz peut conduire à des évanouissements et entraîner la mort.**

2. EMPLACEMENT DES ETIQUETTES DE SECURITE

Ces étiquettes ont pour objet de mettre en garde contre les risques potentiels de blessures graves. Lire attentivement ces étiquettes, de même que les avertissements et les remarques de sécurité donnés dans ce manuel.

Si une étiquette se détache ou devient difficile à lire, s'adresser à un concessionnaire réparateur pour la faire remplacer.

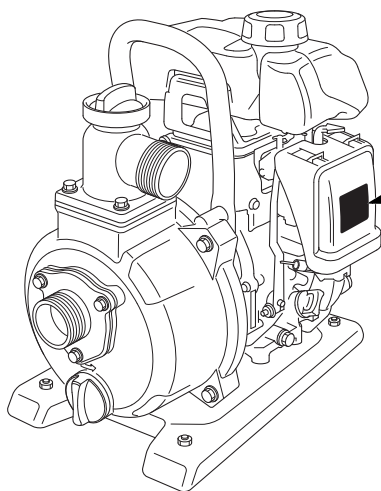

PRECAUTION POUR L'UTILISATEUR

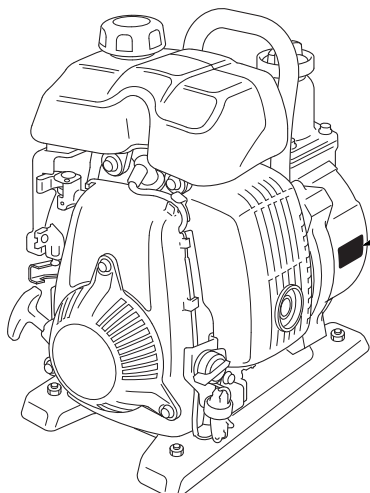

PRECAUTION VIS-A-VIS DES PIECES BRULANTES



Emplacements des étiquettes de marquage CE et de niveau sonore

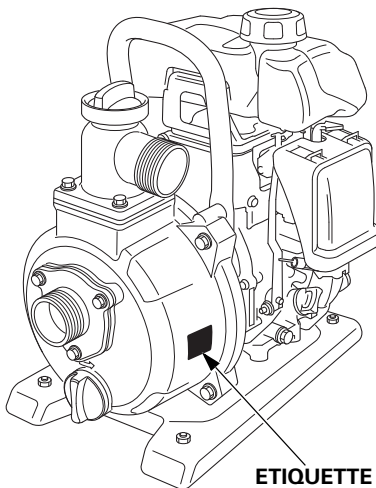
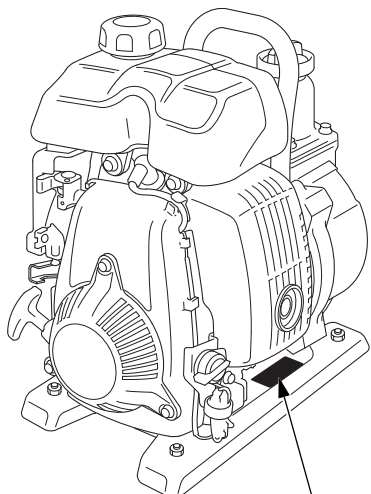

ETIQUETTE
DE NIVEAU
SONORE



MARQUAGE CE

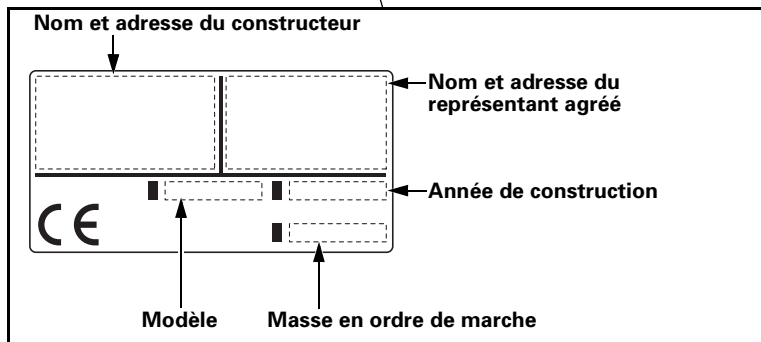

Le nom et l'adresse du constructeur et du représentant agréé figurent dans la PRÉSENTATION DU CONTENU de la "Déclaration de Conformité CE" dans le présent manuel de l'utilisateur.

3. IDENTIFICATION DES COMPOSANTS

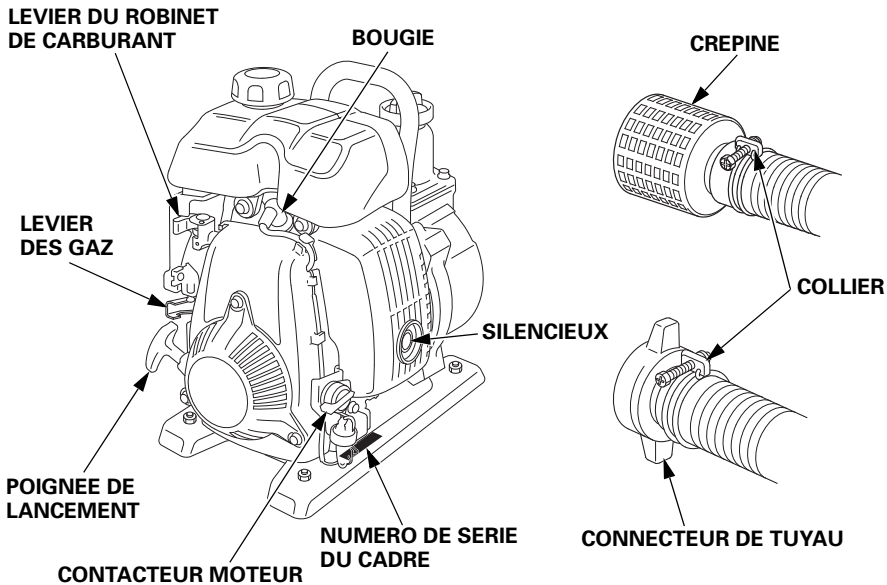
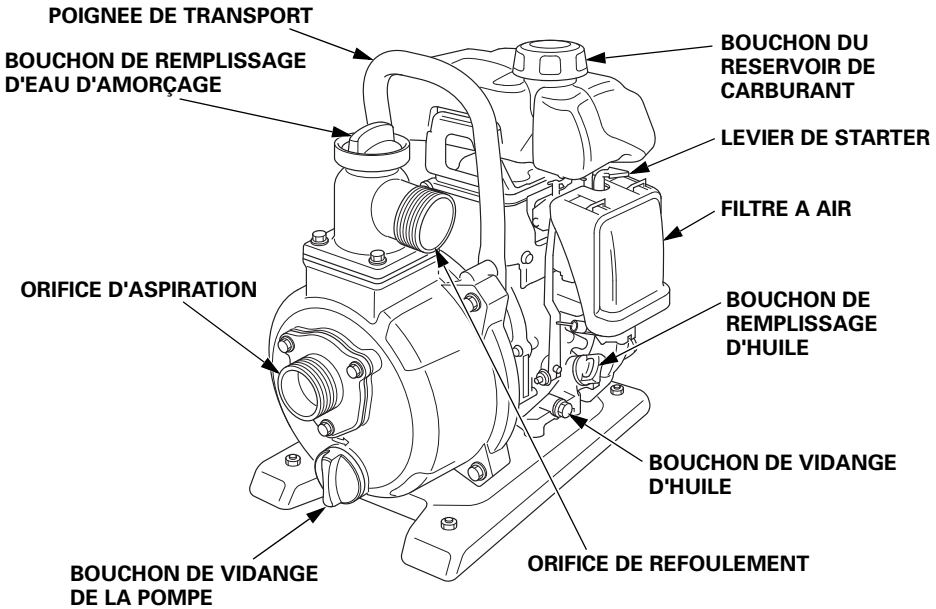

Noter le numéro de série du châssis dans l'espace ci-dessous.
Ce numéro de série est nécessaire pour la commande de pièces.

Numéro de série du châssis : _____

4. PREPARATION

Avant chaque utilisation, regarder autour du moteur et au-dessous afin de déceler tout signe de fuite d'huile ou d'essence.

1. Installer le connecteur de tuyau.

Vérifier que la garniture de raccord de tuyau est bien en place et poser le connecteur de tuyau sur l'orifice d'aspiration de la pompe.

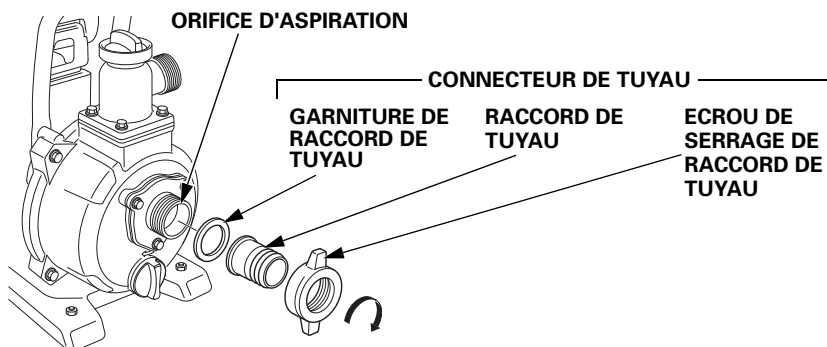

2. Brancher le tuyau d'aspiration.

Utiliser un tuyau de diamètre 40 mm disponible dans le commerce. Le tuyau d'aspiration doit être de type armé indéformable. Il ne doit pas dépasser la longueur utile car le rendement de la pompe est d'autant meilleur qu'elle est placée près du niveau d'eau. Le temps d'amorçage automatique est également proportionnel à la longueur du tuyau. La crépine fournie avec la pompe doit être fixée au bout du tuyau d'aspiration avec un collier, comme indiqué sur le schéma.

PRECAUTION :

Toujours installer la crépine sur l'extrémité du tuyau d'aspiration avant de pomper. La crépine exclut les débris qui pourraient provoquer un encrassement ou endommager la turbine.

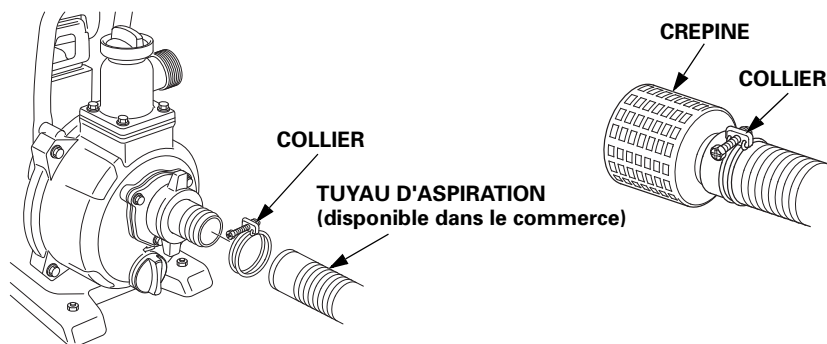

3. Brancher le tuyau de refoulement.

Utiliser le connecteur de tuyau, le collier et un tuyau de refoulement disponible dans le commerce. Un tuyau court de gros diamètre fera idéalement l'affaire. Les tuyaux longs ou de petit diamètre augmentent le frottement du liquide et réduisent le rendement de la pompe.

REMARQUE :

Bien serrer le collier afin que le tuyau ne se débranche pas sous l'effet de la pression élevée.

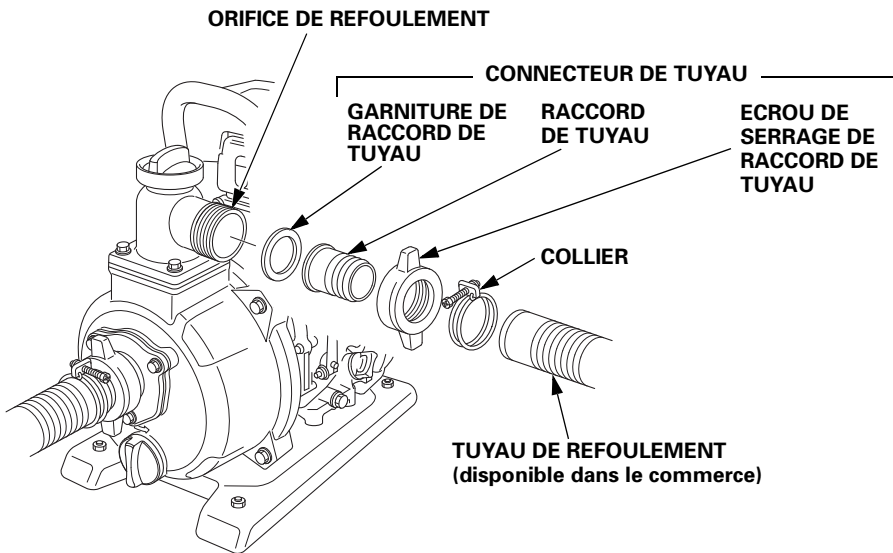

5. VERIFICATIONS AVANT L'UTILISATION

1. Vérifier le niveau d'huile moteur.

Toutes les 10 heures, vérifier le niveau d'huile moteur et faire l'appoint d'huile jusqu'au haut du goulot de remplissage d'huile si la pompe est utilisée pendant plus de 10 heures de manière continue.

PRECAUTION :

L'huile de moteur est un élément affectant les performances du moteur et sa longévité. Les huiles végétales ou non-détergentes ne sont pas recommandées.

Vérifier le niveau d'huile du moteur avec le moteur arrêté et à l'horizontale.

1. Placer la pompe horizontalement sur une surface horizontale.
2. Déposer le bouchon de remplissage d'huile.
3. Vérifier le niveau d'huile. S'il est au-dessous de la limite supérieure, faire l'appoint avec l'huile recommandée (voir page 11) jusqu'au niveau supérieur.

PRECAUTION :

- Si l'on fait tourner le moteur avec une quantité d'huile insuffisante, on risque de gravement l'endommager.
- Vérifier sans faute le moteur sur une surface horizontale, à l'arrêt.

BOUCHON DE REMPLISSAGE D'HUILE

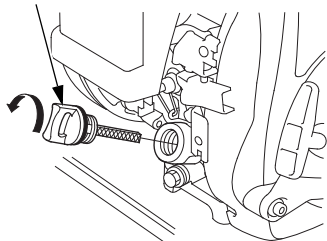

BOUCHON DE REMPLISSAGE D'HUILE

LIMITE SUPERIEURE

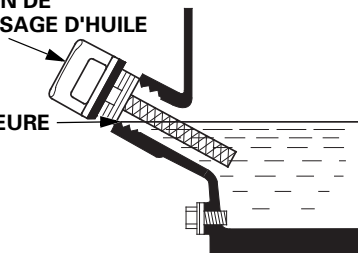

4. Resserrer le bouchon de remplissage d'huile à fond.

Système Oil Alert (suivant équipement)

Le système Oil Alert est conçu pour empêcher des dommages au moteur causés par une quantité d'huile insuffisante dans le carter moteur. Avant que le niveau d'huile du carter moteur ne puisse tomber en-deçà d'une limite sûre, le système Oil Alert arrête automatiquement le moteur (le contacteur moteur reste en position MARCHE).

REMARQUE :

Si le moteur s'arrête et ne redémarre pas, vérifier le niveau d'huile moteur avant d'effectuer le dépannage des pannes dans d'autres zones.

Huile recommandée

Utiliser une huile moteur 4 temps répondant au minimum aux prescriptions pour la classification service API SE ou ultérieure (ou équivalente). Toujours vérifier l'étiquette de service API sur le bidon d'huile pour s'assurer qu'elle porte bien la mention SE ou ultérieure (ou équivalente).

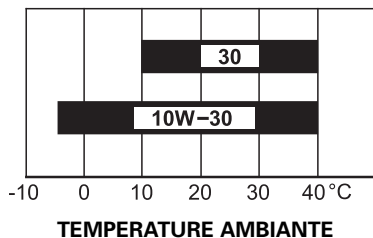

Une huile SAE 10W-30 est recommandée pour l'utilisation générale. Les autres viscosités indiquées dans le tableau peuvent être utilisées lorsque la température moyenne du lieu d'utilisation se trouve dans la plage indiquée.

PRECAUTION :

L'utilisation d'huile moteur non-détergente ou 2 temps peut raccourcir la durée de vie du moteur.

2. Vérifier le niveau de carburant.

Retirer le bouchon du réservoir de carburant et vérifier le niveau de carburant. Si le niveau de carburant est bas, remplir le réservoir.

Utiliser de l'essence automobile sans plomb ayant un indice d'octane recherche d'au moins 91 (ou un indice d'octane pompe d'au moins 86). Ne jamais utiliser de l'essence viciée ou contaminée ou un mélange huile/essence.

Empêcher la pénétration de saleté ou d'eau dans le réservoir de carburant.

Après avoir fait le plein, resserrer le bouchon du réservoir de carburant à fond.

▲ ATTENTION

- **L'essence est extrêmement inflammable et elle peut exploser dans certaines conditions.**
- **Faire le plein dans un endroit bien aéré, moteur arrêté. Ne pas fumer et n'approcher ni flammes ni étincelles près du moteur au moment de faire le plein, ou près de l'endroit de stockage de l'essence.**
- **Ne pas trop remplir le réservoir (il ne doit pas y avoir d'essence au-dessus de la limite supérieure). Après avoir fait le plein, vérifier que le bouchon de réservoir est bien et correctement fermé.**
- **Faire attention à ne pas renverser de carburant pendant le remplissage du réservoir. Du carburant renversé ou des vapeurs de carburant peuvent s'enflammer. Si du carburant a été renversé, s'assurer que la zone est sèche avant de mettre le moteur en marche.**
- **Eviter un contact répété ou prolongé avec la peau et éviter de respirer les vapeurs. TENIR HORS DE PORTEE DES ENFANTS.**

BOUCHON DU RESERVOIR DE CARBURANT

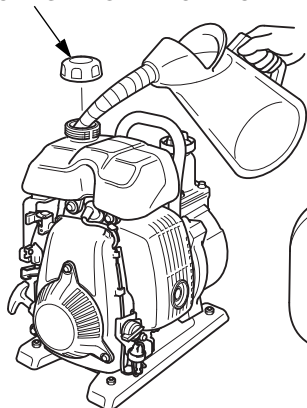

LIMITE SUPERIEURE

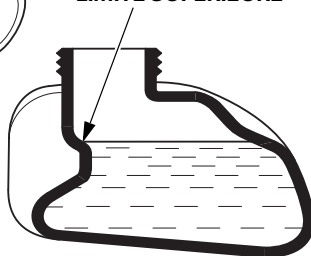

REMARQUE :

L'essence se dégrade très rapidement sous l'effet de facteurs tels que l'exposition à la lumière, la température et le temps.

Au pire des cas, l'essence peut être contaminée en moins de 30 jours.

L'utilisation d'essence contaminée peut endommager sérieusement le moteur (obstruction du carburateur, grippage des soupapes).

Les dommages dus au carburant dégradé ne sont pas couverts par la garantie.

Pour éviter ceci, observer rigoureusement ces recommandations :

- N'utiliser que l'essence spécifiée (voir page 12).
- Utiliser de l'essence fraîche et propre.
- Pour ralentir la dégradation, conserver l'essence dans un récipient de carburant certifié.
- Avant un long remisage (plus de 30 jours), vidanger le réservoir de carburant et le carburateur (voir page 33).

Essences contenant de l'alcool

Si l'on décide d'utiliser une essence contenant de l'alcool (essence-alcool), s'assurer que son indice d'octane est au moins égal à l'indice recommandé.

Il existe deux types d'essence-alcool : le premier contient de l'éthanol, le second du méthanol.

Ne pas utiliser une essence-alcool contenant plus de 10 % d'éthanol.

Ne pas utiliser une essence contenant plus de 5 % de méthanol (alcool méthylique ou alcool de bois) ou une essence contenant du méthanol, à moins qu'elle ne contienne également des cosolvants et des inhibiteurs de corrosion pour méthanol.

REMARQUE :

- Les dommages du système d'alimentation en carburant ou les problèmes de performances du moteur résultant de l'utilisation d'une essence contenant plus d'alcool que ce qui est recommandé ne sont pas couverts par la garantie.
- Avant de se ravitailler dans une station-service que l'on connaît mal, essayer de savoir si l'essence contient de l'alcool, quel est le type d'alcool utilisé et dans quel pourcentage.

En cas d'anomalies de fonctionnement lors de l'utilisation d'une essence particulière, revenir à une essence que l'on sait ne pas contenir plus d'alcool que la quantité recommandée.

3. Vérifier l'élément de filtre à air.

1. Décrocher les deux languettes de verrouillage situées sur le haut du couvercle de filtre à air. Basculer le haut du couvercle de filtre à air vers l'arrière et décrocher les deux languettes inférieures, puis retirer le couvercle.
2. Vérifier l'élément de filtre à air pour s'assurer qu'il est propre et en bon état.
Si l'élément de filtre à air est sale, le nettoyer (voir page 27).
Remplacer l'élément de filtre à air s'il est endommagé.

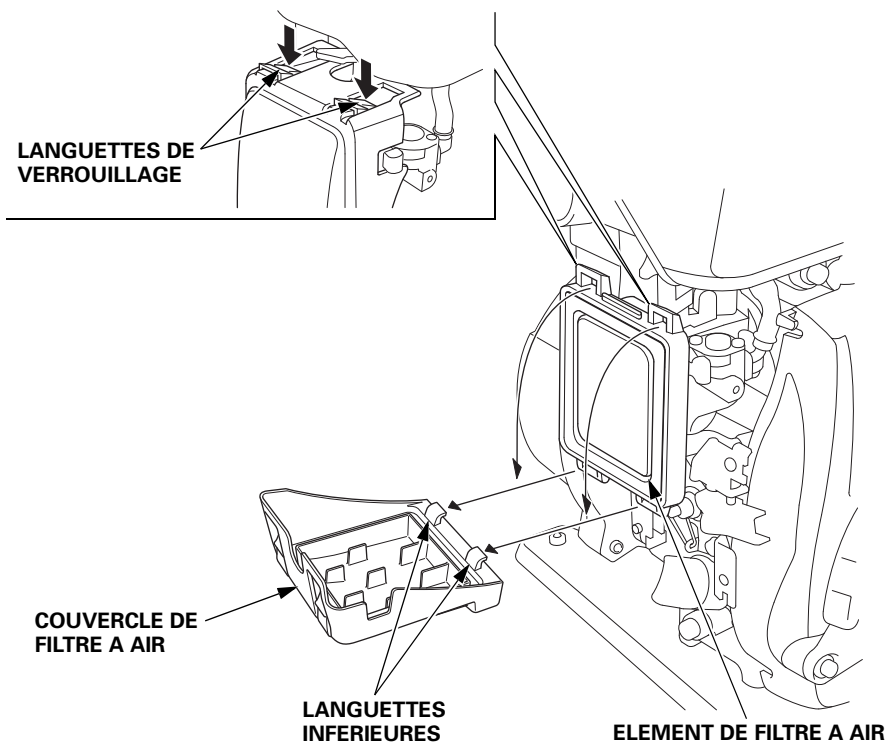

3. Reposer l'élément de filtre à air.
4. Reposer le couvercle de filtre à air en introduisant les languettes inférieures, puis insérer les languettes de verrouillage.

PRECAUTION :

Ne jamais faire fonctionner le moteur sans filtre à air. Des impuretés telles que poussière et saleté aspirées dans le moteur à travers le carburateur entraîneraient une usure rapide du moteur.

4. S'assurer que tous les écrous, boulons et vis sont serrés.

Vérifier l'absence de boulons, vis et écrous desserrés.

Resserrer les boulons, écrous et vis correctement et à fond si nécessaire.

5. Vérifier l'eau d'amorçage.

Veiller à ce que la chambre de pompe soit remplie d'eau d'amorçage jusqu'au niveau voulu.

PRECAUTION :

Ne jamais faire marcher la pompe sans eau d'amorçage, ce qui produirait une surchauffe de la pompe. Une utilisation prolongée à sec détruira les joints de la pompe. Si la machine est utilisée à sec, arrêter immédiatement le moteur et laisser refroidir la pompe avant d'ajouter de l'eau.

BOUCHON DE REMPLISSAGE D'EAU D'AMORÇAGE

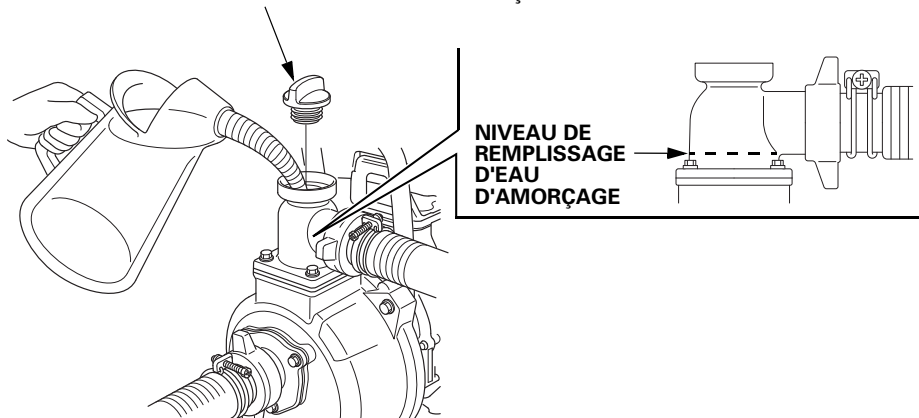

6. MISE EN MARCHÉ DU MOTEUR

1. Placer le levier du robinet de carburant sur la position MARCHÉ.

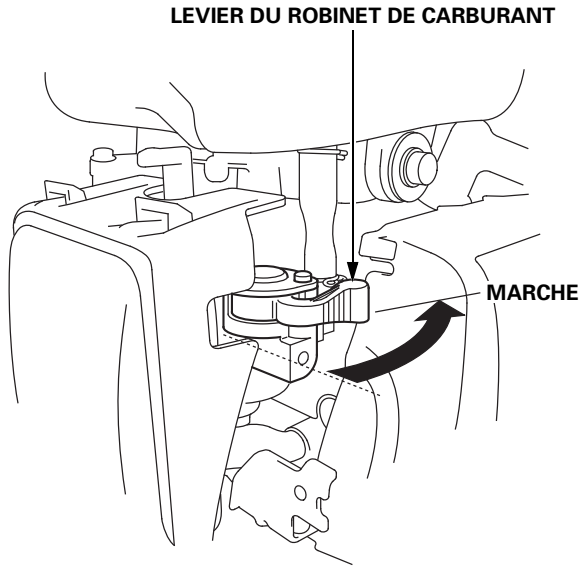

2. Pour mettre en marche un moteur froid, placer le levier de starter sur la position FERME.

REMARQUE :

Ne pas se servir du starter si le moteur est chaud ou si la température ambiante est élevée.

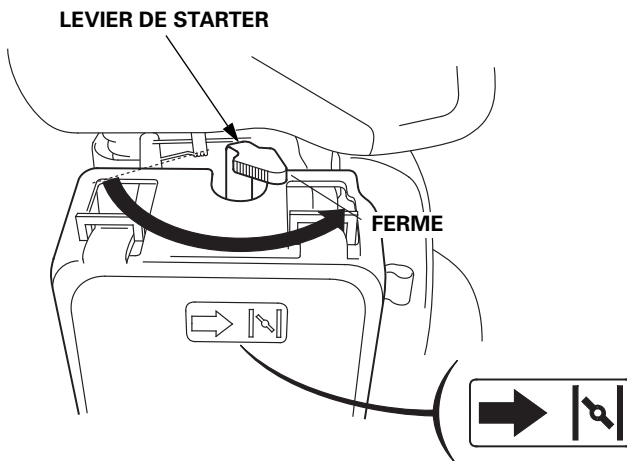

3. Déplacer le levier des gaz de la position LENT à mi-chemin environ vers la position RAPIDE.

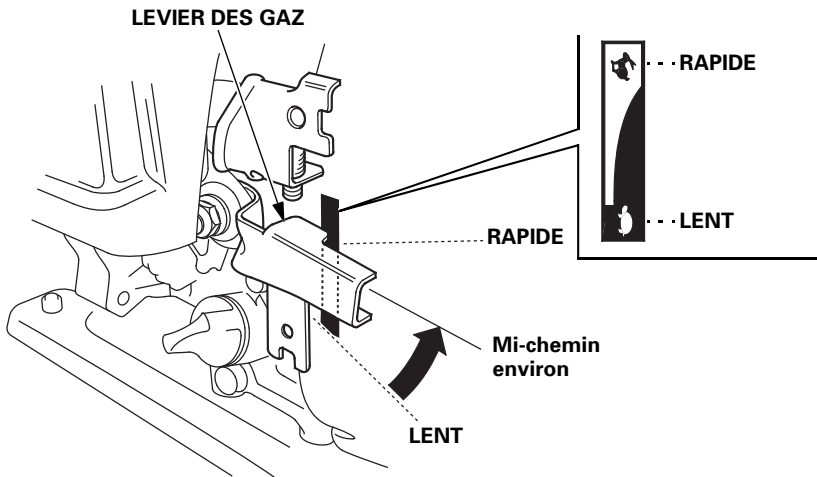

4. Placer le contacteur moteur sur la position MARCHÉ.

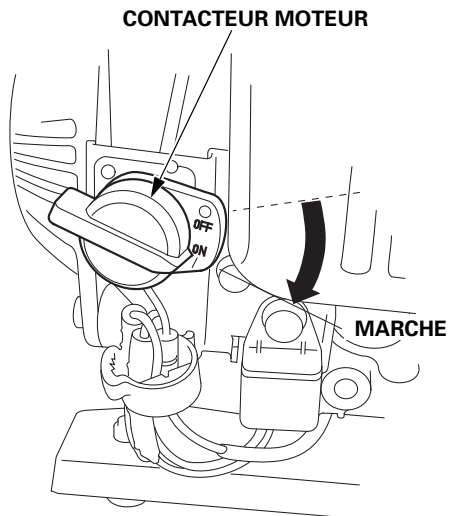

5. Tout en tenant fermement la poignée de transport, tirer doucement la poignée de lancement jusqu'à ressentir une résistance, puis la tirer d'un coup sec dans le sens de la flèche comme sur la figure ci-dessous.

PRECAUTION :

Ne pas laisser la poignée de lancement revenir brutalement contre le moteur. Accompagner doucement son mouvement de retour pour ne pas risquer d'endommager le lanceur.

REMARQUE :

Tirer toujours vivement sur la poignée de démarreur. Si la traction n'est pas assez vive, les étincelles peuvent ne pas jaillir entre les électrodes de la bougie, empêchant alors le moteur de démarrer.

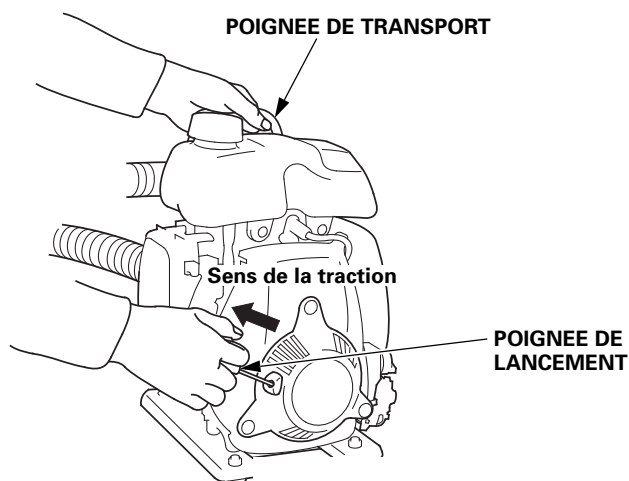

6. Si l'on a placé le levier de starter sur la position FERME pour mettre le moteur en marche, le ramener progressivement sur la position OUVERT à mesure que le moteur chauffe.

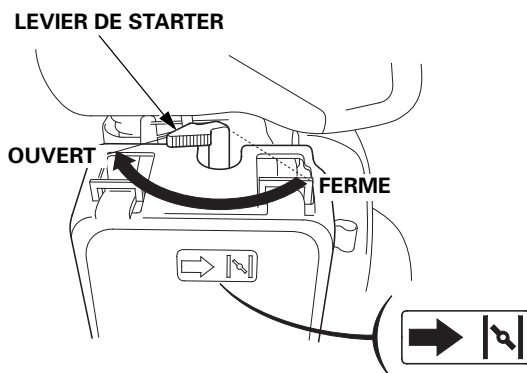

- **Modification du carburateur pour une utilisation à haute altitude**

En haute altitude, le mélange air-carburant standard du carburateur s'enrichit excessivement. Les performances diminuent alors et la consommation de carburant augmente. Un mélange très riche encrasse également la bougie et rend le démarrage difficile. Une utilisation prolongée à des altitudes différentes de celles pour lesquelles ce moteur a été certifié peut entraîner une augmentation des émissions polluantes.

On peut améliorer les performances en haute altitude en effectuant certaines modifications sur le carburateur. Si l'on utilise toujours la pompe à eau à des altitudes supérieures à 1 500 mètres, demander au concessionnaire réparateur d'effectuer cette modification du carburateur. Lors d'une utilisation en haute altitude, le moteur satisfera aux normes antipollution pendant toute sa durée de service si les modifications du carburateur pour une utilisation en haute altitude ont été effectuées.

Même avec un carburateur modifié, la puissance du moteur diminuera d'environ 3,5 % pour chaque augmentation d'altitude de 300 mètres. Si le carburateur n'est pas modifié, l'effet de l'altitude sur la puissance sera encore plus important.

PRECAUTION :

Lorsque le carburateur a été modifié pour une utilisation à haute altitude, le mélange air-carburant est trop pauvre pour une utilisation à basse altitude. L'utilisation à des altitudes inférieures à 1 500 mètres avec un carburateur modifié peut provoquer une surchauffe du moteur et entraîner d'importants dommages au moteur. Pour une utilisation à basse altitude, faire remettre le carburateur aux spécifications d'usine d'origine par le concessionnaire.

7. UTILISATION

PRECAUTION :

Ne jamais utiliser la pompe pour pomper une eau boueuse, des rejets d'huile, du vin, etc.

Ne pas tirer la tringlerie de régulateur pour forcer le moteur à fonctionner en dehors de ses paramètres de conception.

1. Mettre le moteur en marche en procédant comme il est indiqué à la page 16.
2. Placer le levier des gaz sur la position correspondant au régime moteur désiré.

Le débit de la pompe se commande en réglant le régime moteur. Lorsqu'on déplace le levier des gaz dans le sens RAPIDE, le débit de la pompe augmente ; lorsqu'on le déplace dans le sens LENT, le débit de la pompe diminue.

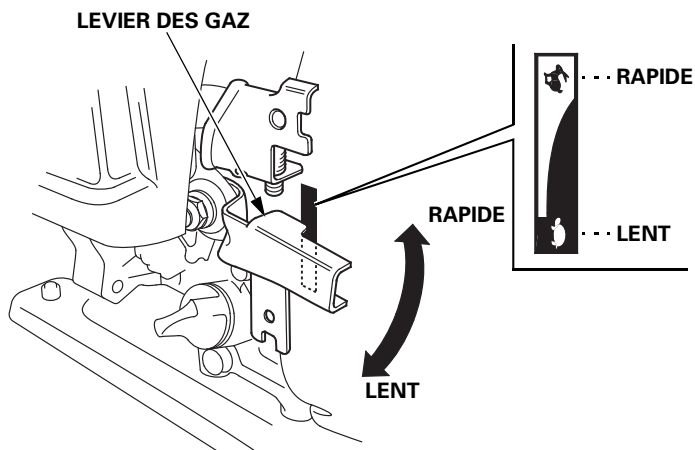

8. ARRET DU MOTEUR

Pour arrêter le moteur en cas d'urgence, placer simplement le contacteur moteur sur la position ARRET. Dans des conditions normales, utiliser la procédure suivante.

1. Placer le levier des gaz complètement sur la position LENT.

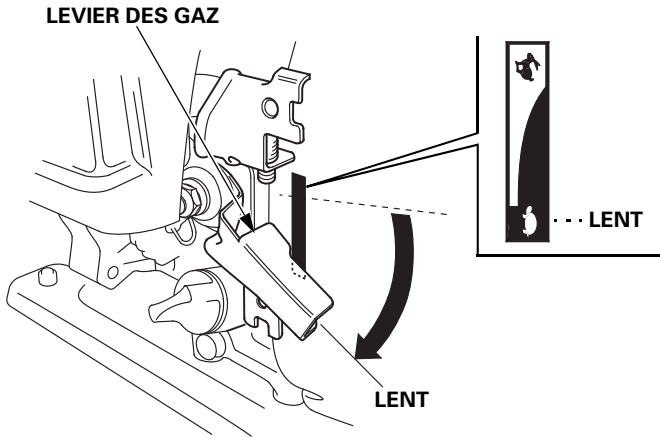

2. Placer le contacteur moteur sur la position ARRET.

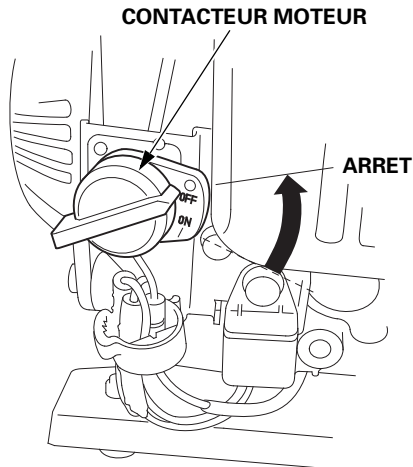

3. Placer le levier du robinet de carburant sur la position ARRET.

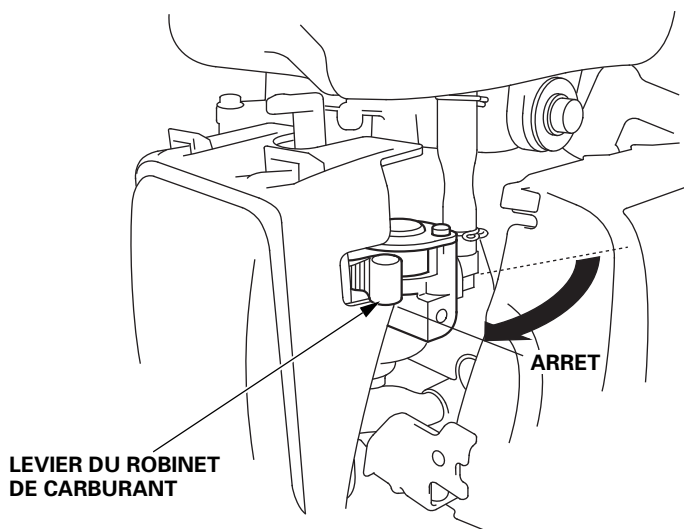

Après utilisation, déposer le bouchon de vidange de pompe (voir page 32) et vidanger la chambre de pompe. Retirer le bouchon de remplissage d'eau d'amorçage et rincer la chambre de pompe avec de l'eau douce propre. Laisser l'eau s'évacuer de la chambre de pompe, puis reposer le bouchon de remplissage et le bouchon de vidange.

Un contrôle et un réglage périodiques de la pompe sont essentiels pour maintenir un haut niveau de performances. Un entretien régulier contribuera également à prolonger la durée de service. Les intervalles d'entretien requis et le type d'entretien à exécuter sont décrits dans le tableau de la page suivante.

▲ ATTENTION

- **Arrêter le moteur avant d'effectuer un entretien.**
- **Pour éviter un démarrage accidentel, mettre le contacteur moteur sur ARRET et déconnecter le capuchon de bougie d'allumage.**
- **Si l'on doit faire fonctionner le moteur, s'assurer que la zone est bien aérée. Les gaz d'échappement contiennent du monoxyde de carbone, gaz toxique pouvant entraîner un évanouissement et la mort.**

PRECAUTION :

- **Si la pompe a été utilisée avec de l'eau de mer, etc., la nettoyer immédiatement avec de l'eau douce pour réduire la corrosion et éliminer les dépôts.**
- **Utiliser des pièces Honda d'origine ou leur équivalent pour l'entretien et la réparation. L'utilisation de pièces de niveau de qualité différente pourrait endommager la pompe.**

Programme d'entretien

PERIODICITE D'ENTRETIEN (1) Exécuter l'entretien selon la périodicité indiquée en mois ou en heures de fonctionnement, à la première des deux échéances.		A chaque utilisation	Premier mois ou 10 heures	Tous les 3 mois ou 25 heures	Tous les 6 mois ou 50 heures	Tous les ans ou 100 heures	Tous les deux ans ou 300 heures	Se reporter à la page
Elément								
Huile moteur	Contrôler le niveau	o						10
	Renouveler		o		o (3)			25
Filtre à air	Contrôler	o						14
	Nettoyer			o (2)				27
Bougie	Contrôler-régler					o		28
	Remplacer						o	
Pare-étincelles (pièces en option)	Nettoyer					o (5)		30
Régime de ralenti	Contrôler-régler					o (4)		—
Jeu aux soupapes	Contrôler-régler						o (4)	—
Chambre de combustion	Nettoyer	Toutes les 300 h (4)						—
Réservoir de carburant et filtre	Nettoyer					o (4)		—
Tuyau de carburant	Contrôler	Tous les 2 ans (remplacer si nécessaire) (4)						—
Turbine	Contrôler					o (4)		—
Jeu de la turbine	Contrôler					o (4)		—
Clapet d'admission de pompe	Contrôler					o (4)		—

- (1) Dans le cadre d'une utilisation commerciale, noter les heures de fonctionnement afin de déterminer les bons intervalles de maintenance.
- (2) Faire un entretien plus fréquent en cas d'utilisation dans un milieu poussiéreux.
- (3) Changer l'huile moteur toutes les 25 heures en cas d'utilisation sous charge sévère ou températures ambiantes élevées.
- (4) Confier l'entretien de ces points au concessionnaire réparateur à moins de disposer des outils appropriés et d'avoir les compétences requises en mécanique. Pour les procédures d'entretien, consulter le manuel d'atelier Honda.
- (5) En Europe et dans les autres pays où la directive 2006/42/CE relative aux machines est en vigueur, ce nettoyage doit être effectué par le concessionnaire.

1. Renouvellement de l'huile

Vidanger l'huile usagée alors que le moteur est chaud. La vidange s'effectue plus rapidement et plus complètement lorsque l'huile est chaude.

1. Placer un récipient approprié sous le moteur pour recueillir l'huile usagée, puis retirer le bouchon de remplissage d'huile, le bouchon de vidange et la rondelle d'étanchéité.
2. Vidanger complètement l'huile usagée, puis remettre le bouchon de vidange en place avec une rondelle d'étanchéité neuve et le serrer à fond.
3. Moteur à l'horizontale, remplir d'huile recommandée (voir page 11) jusqu'à la limite supérieure.

CONTENANCE EN HUILE MOTEUR : 0,25 litres

4. Visser le bouchon de remplissage d'huile à fond.

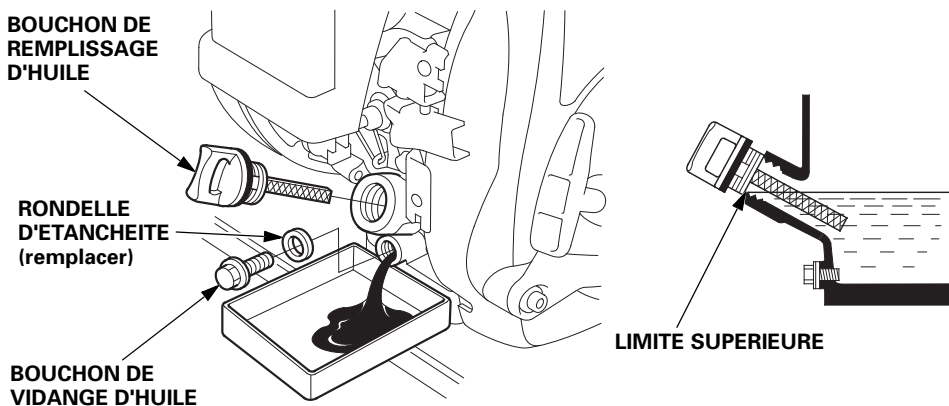

Se laver les mains avec de l'eau et du savon après avoir manipulé l'huile usagée.

REMARQUE :

Se débarrasser de l'huile moteur usagée d'une manière compatible avec l'environnement. Nous conseillons de la porter dans un récipient fermé à une station-service locale pour son recyclage. Ne pas la jeter aux ordures ni la déverser dans la terre ou dans un égout.

2. Entretien du filtre à air

Si le filtre à air est sale, le passage vers le carburateur sera restreint. Pour éviter tout mauvais fonctionnement du carburateur, nettoyer régulièrement le filtre à air. Le nettoyer plus fréquemment lorsque le moteur est utilisé dans des endroits très poussiéreux.

⚠ ATTENTION

Ne jamais utiliser d'essence ou de solvants à point d'éclair bas pour le nettoyage. Ces substances sont inflammables et explosives dans certaines conditions.

PRECAUTION :

Ne jamais faire fonctionner la pompe sans filtre à air. L'usure du moteur s'en trouverait accélérée par les souillures telles que poussière et saleté aspirées dans le moteur.

1. Décrocher les deux languettes de verrouillage situées sur le haut du couvercle de filtre à air. Basculer le haut du couvercle de filtre à air vers l'arrière et décrocher les deux languettes inférieures, puis retirer le couvercle.
2. Déposer l'élément de filtre à air.

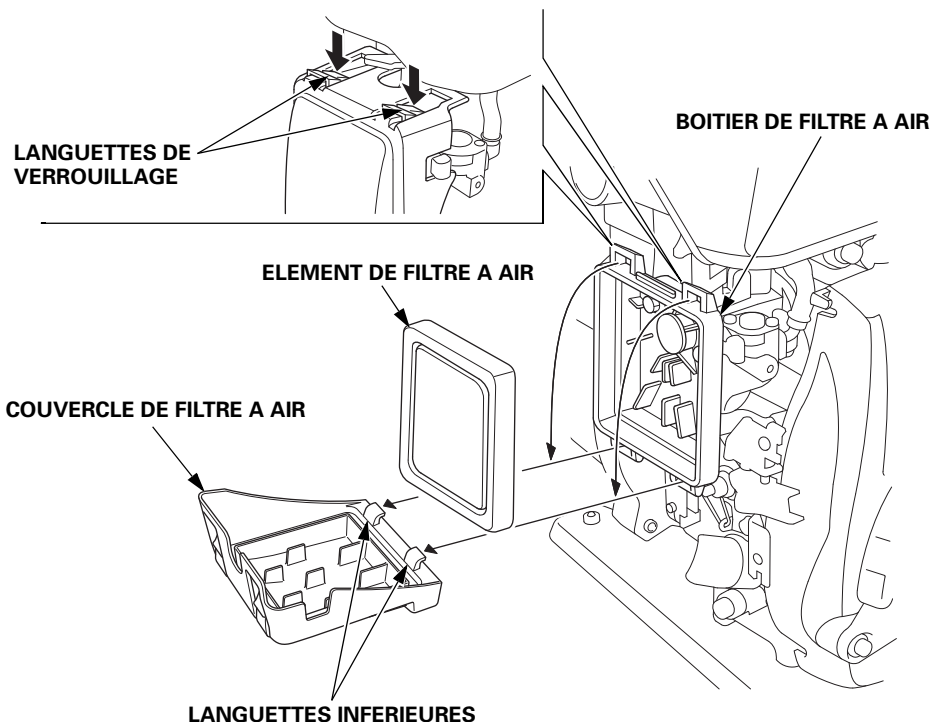

-
3. Nettoyer l'élément de filtre à air dans de l'eau savonneuse chaude, rincer et laisser sécher entièrement, ou nettoyer dans un solvant ininflammable ou à point d'éclair élevé et laisser sécher.
 4. Tremper l'élément de filtre à air dans de l'huile moteur propre, puis en exprimer l'huile en excès. S'il reste trop d'huile dans la mousse, le moteur fumera au démarrage.

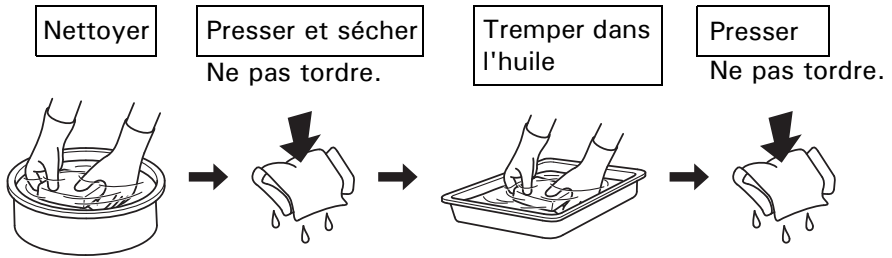

5. Essuyer la saleté du boîtier et du couvercle de filtre à air à l'aide d'un chiffon humide. Veiller à ce que la saleté ne pénètre pas dans le carburateur.
6. Reposer l'élément de filtre à air.
7. Reposer le couvercle de filtre à air en introduisant les languettes inférieures, puis insérer les languettes de verrouillage.

3. Entretien de la bougie d'allumage

Bougie d'allumage recommandée : CR5HSB (NGK)
U16FSR-UB (DENSO)

PRECAUTION :

Ne jamais utiliser de bougie d'allumage d'une plage thermique incorrecte.

Pour assurer un bon fonctionnement du moteur, l'écartement des électrodes de la bougie doit être correct et la bougie ne doit pas être encrassée.

▲ ATTENTION

Si le moteur vient de fonctionner, le silencieux est très chaud. Faire attention de ne pas le toucher.

1. Déconnecter le capuchon de bougie et nettoyer toute saleté autour de la bougie.
2. Déposer la bougie d'allumage avec une clé à bougie de taille appropriée.

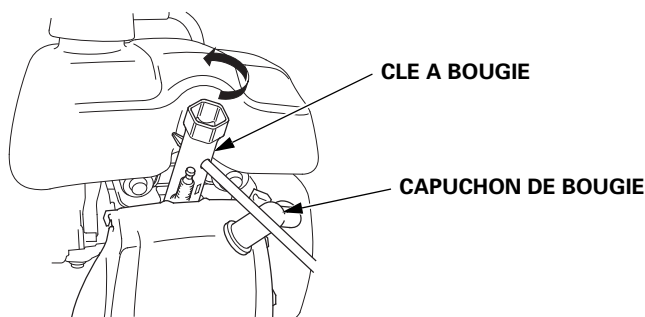

3. Contrôler visuellement l'état de la bougie. Mettre la bougie d'allumage au rebut si elle présente une usure apparente ou si son isolant est fissuré ou écaillé. Nettoyer la bougie avec une brosse métallique si elle doit être réutilisée.

4. Mesurer l'écartement des électrodes avec une jauge d'épaisseur. Le corriger si besoin en repliant l'électrode latérale.

L'écartement des électrodes doit être de :
0,6–0,7 mm

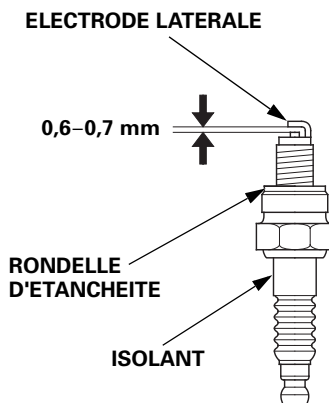

-
5. S'assurer que la rondelle d'étanchéité est en bon état et visser la bougie à la main pour ne pas risquer de foirer son filetage.
 6. Une fois que la bougie d'allumage est en appui, la serrer à l'aide d'une clé pour bougie afin de comprimer le joint.

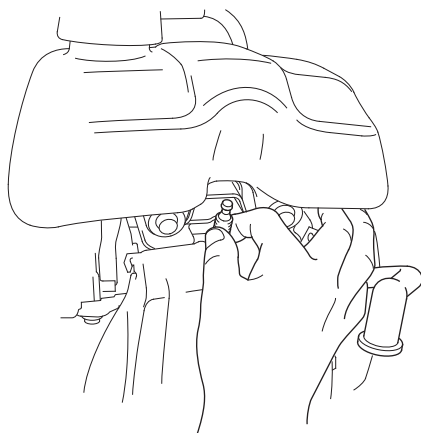

REMARQUE :

Si une bougie neuve est installée, serrer d'un demi-tour pour comprimer la rondelle une fois que la bougie est bien assise. En cas de réutilisation d'une bougie, serrer de 1/8–1/4 de tour pour comprimer la rondelle.

PRECAUTION :

- **La bougie d'allumage doit être bien serrée. Une bougie mal serrée peut devenir très chaude et peut endommager le moteur.**
- **N'utiliser que des bougies d'allumage du type recommandé ou d'un type équivalent. Les bougies d'allumage dont la plage thermique ne correspond pas risquent de provoquer des dommages au moteur.**

7. Remettre le capuchon de bougie solidement en place.

4. Entretien du pare-étincelles (pièces en option)

En Europe et dans les autres pays où la directive 2006/42/CE relative aux machines est en vigueur, ce nettoyage doit être effectué par le concessionnaire.

▲ ATTENTION

Si le moteur vient de fonctionner, le silencieux est très chaud. Le laisser refroidir avant de procéder.

PRECAUTION :

Le pare-étincelles doit être entretenu toutes les 100 heures pour maintenir son efficacité.

1. Déposer le protecteur de silencieux en retirant les trois boulons de 5 mm.
2. Déposer le pare-étincelles du silencieux en retirant la vis.
(Prendre soin de ne pas endommager le treillis métallique.)

REMARQUE :

Rechercher un éventuel calaminage autour de l'orifice d'échappement et du pare-étincelles et nettoyer si besoin est.

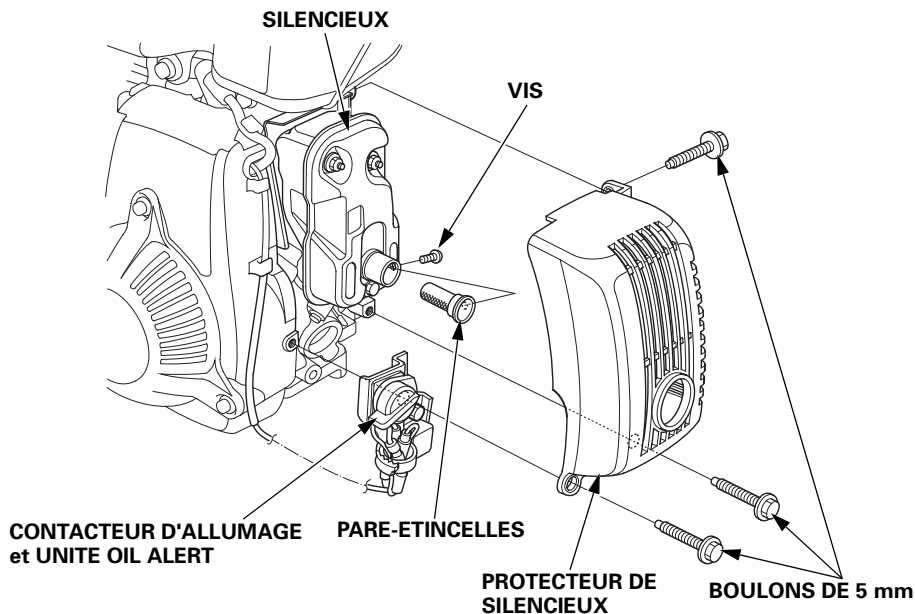

3. Utiliser une brosse pour retirer la calamine de l'écran du pare-étincelles.

PRECAUTION :

Faire attention de ne pas endommager l'écran du pare-étincelles.

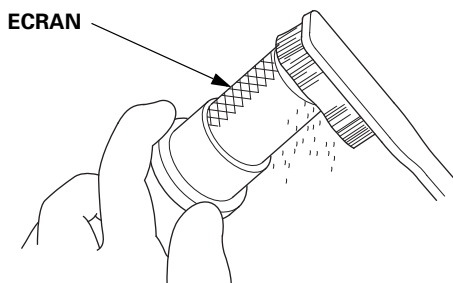

REMARQUE :

Le pare-étincelles ne doit pas être cassé ou troué. La remplacer si nécessaire.

4. Reposer le pare-étincelles et le protecteur de silencieux dans l'ordre inverse du démontage.

10. TRANSPORT/REMISAGE

⚠ ATTENTION

- **Par mesure de sécurité contre les incendies ou les brûlures, laisser refroidir le moteur avant de transporter la pompe ou de la remiser dans un endroit fermé.**
- **En cas de transport de la pompe, tourner le robinet de carburant vers la position ARRET, garder la pompe de niveau et vérifier que le bouchon de réservoir est bien en place. Du carburant renversé ou des vapeurs de carburant peuvent s'enflammer.**

Avant un remisage prolongé de la pompe ;

1. S'assurer que le lieu de remisage n'est pas excessivement humide ou poussiéreux.

2. Nettoyer l'intérieur de la pompe.

Des dépôts s'accumulent dans la pompe lorsque celle-ci a été utilisée dans de l'eau boueuse ou sablonneuse ou dans de l'eau contenant beaucoup de matières en suspension.

Pomper de l'eau propre avant d'arrêter la pompe, sous peine d'endommager la turbine au redémarrage. Après le rinçage, retirer le bouchon de vidange de la pompe, vidanger le plus d'eau possible du carter de pompe, puis reposer le bouchon.

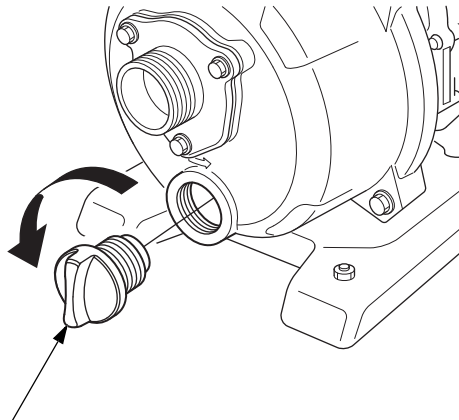

BOUCHON DE VIDANGE DE LA POMPE

3. Vidanger le carburant.

▲ ATTENTION

L'essence est extrêmement inflammable et elle peut exploser dans certaines conditions. Ne pas fumer ni amener de flammes ou d'étincelles à proximité.

- Retirer le bouchon du réservoir de carburant et vider le réservoir de carburant dans un récipient homologué pour l'essence à l'aide d'une pompe à main disponible dans le commerce.
Ne pas utiliser de pompe électrique.
- Placer le levier du robinet de carburant en position MARCHE et desserrer le boulon de vidange du carburateur en lui donnant 1 à 2 tours dans le sens inverse des aiguilles d'une montre. Incliner légèrement la pompe pour permettre la vidange du carburant à l'écart de la tringlerie de commande.
- Après vidange de tout le carburant, resserrer le bouchon de vidange du carburateur à fond, placer le levier du robinet de carburant en position ARRÊT et remettre correctement en place le bouchon du réservoir de carburant.

LEVIER DU ROBINET DE CARBURANT

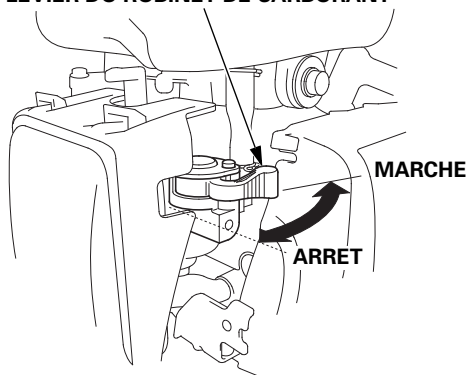

BOULON DE VIDANGE DU CARBURATEUR

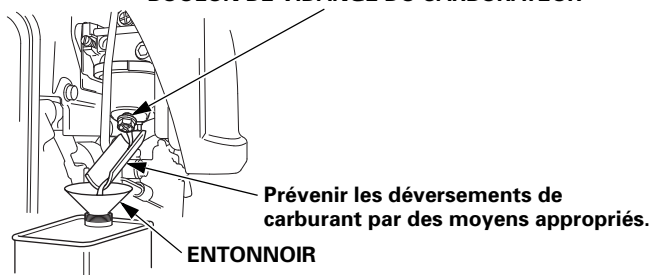

-
4. Renouveler l'huile moteur (voir page 25).
 5. Nettoyer le filtre à air (voir page 27).
 6. Déposer la bougie et verser une cuillère à soupe d'huile moteur propre environ dans le cylindre. Donner plusieurs tours au moteur pour distribuer l'huile, puis reposer la bougie d'allumage.
 7. Tirer la poignée de lancement jusqu'à percevoir une résistance et jusqu'à ce que l'encoche sur les ailettes du volant moteur s'aligne sur le repère sur le couvercle de ventilateur. Ceci ferme les soupapes, empêchant l'humidité de pénétrer dans le cylindre du moteur, et protège le moteur de la poussière et de la corrosion. Ramener doucement la corde de lancement.

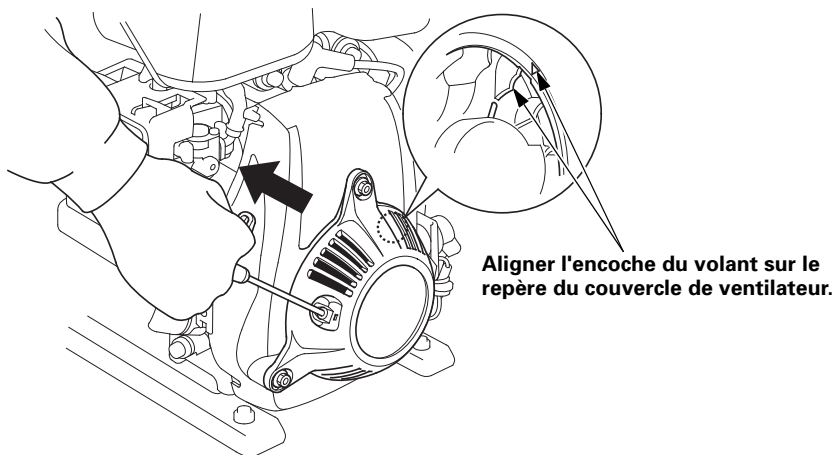

8. Couvrir la pompe pour la protéger contre la poussière.

11. DEPANNAGE

Lorsque le moteur ne démarre pas :

1. Le contacteur moteur est-il sur la position MARCHE ?
2. Y a-t-il suffisamment d'huile dans le moteur ? (type avec système Oil Alert)
3. Le levier du robinet de carburant est-il sur la position MARCHE ?
4. Y a-t-il du carburant dans le réservoir de carburant ?
5. Le carburant parvient-il au carburateur ?
Pour le vérifier, desserrer le boulon de vidange du carburateur après avoir placé le levier du robinet de carburant sur la position MARCHE.
6. La bougie est-elle en bon état ?
Retirer la bougie et la contrôler. Nettoyer la bougie, régler l'écartement de ses électrodes et la sécher. La remplacer si nécessaire.
7. Si moteur ne démarre toujours pas, porter la pompe à eau chez un concessionnaire réparateur.

▲ ATTENTION

Si du carburant a été renversé, s'assurer que la zone est sèche avant de mettre le moteur en marche. Du carburant renversé ou des vapeurs de carburant peuvent s'enflammer.

Si la pompe ne pompe pas d'eau :

1. La pompe est-elle complètement amorcée ?

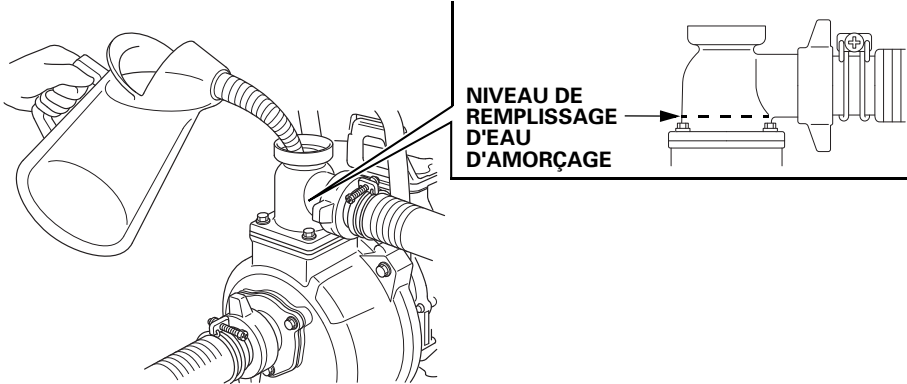

2. La crépine n'est-elle pas bouchée ?

3. Les colliers sont-ils solidement posés ?

4. Les tuyaux ne sont-ils pas endommagés ?

5. La hauteur d'aspiration n'est-elle pas excessive ?

6. Si la pompe à eau ne démarre toujours pas, la porter chez votre concessionnaire réparateur.

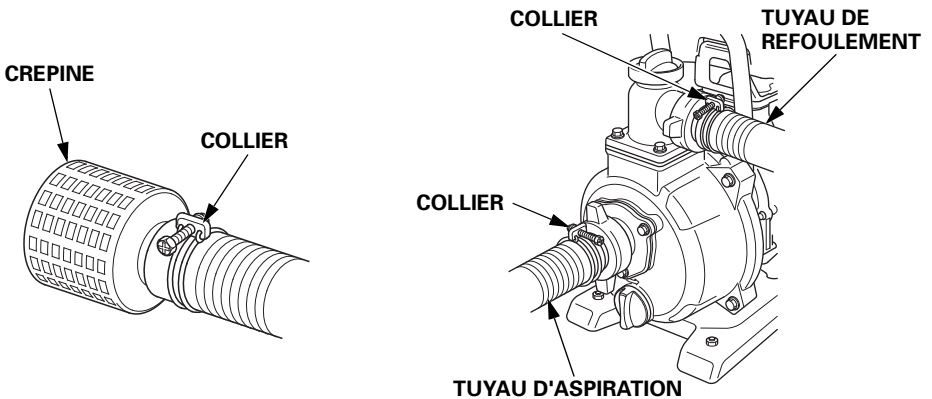

12. CARACTERISTIQUES

Modèle	WX15T
Code de description du produit	WAHT

Dimensions et poids

Longueur	355 mm
Largeur	275 mm
Hauteur	375 mm
Masse à sec [poids]	9,1 kg

Moteur

Modèle	GXH50T
Type de moteur	4 temps, soupapes en tête, monocylindre
Cylindrée [alésage × course]	49,4 cm ³ 41,8 × 36,0 mm
Puissance nette du moteur <small>(conformément à la norme SAE J1349*)</small>	1,6 kW/7 000 tours/min
Couple net maxi. du moteur <small>(conformément à la norme SAE J1349*)</small>	2,7 N·m (0,28 kgf·m)/4 500 tours/min
Contenance en huile moteur	0,25 litres
Contenance du réservoir de carburant	0,77 litres
Refroidissement	Forcé par circulation d'air
Allumage	Magnéto à transistors
Rotation de l'arbre de prise de force	Sens contraire des aiguilles d'une montre

* La puissance nominale du moteur indiquée dans ce document est la puissance de sortie nette testée sur un moteur de production de ce modèle, et mesurée conformément à SAE J1349 à 7 000 tours/min (puissance nette du moteur) et à 4 500 tours/min (couple net maxi. du moteur). La puissance des moteurs fabriqués en grande série peut varier par rapport à la valeur indiquée.

La puissance de sortie réelle lorsque le moteur est installé dans la machine finale variera en fonction de plusieurs facteurs, y compris la vitesse de fonctionnement du moteur pendant l'utilisation, les conditions environnementales, la maintenance et autres variables.

Pompe

Diamètre de l'orifice d'aspiration	40 mm
Diamètre de l'orifice de refoulement	40 mm
Hauteur totale (maximum)	37 m
Hauteur d'aspiration (maximum)	8 m
Débit	280 litres
Temps d'auto-amorçage	120 s / 5 m

Bruit

Niveau de pression acoustique au poste de travail (EN 809 : 1998 + A1 : 2009/AC : 2010)	90 dB (A)
Incertitude	1 dB (A)
Niveau de puissance acoustique mesuré (2000/14/CE, 2005/88/CE)	103 dB (A)
Incertitude	1 dB (A)
Niveau de puissance acoustique garanti (2000/14/CE, 2005/88/CE)	104 dB (A)

Mise au point

POSTE	SPECIFICATION	ENTRETIEN
Ecartement des électrodes	0,6–0,7 mm	Se reporter à la page 28.
Jeu aux soupapes (à froid)	ADM : 0,08 ± 0,02 mm ECH : 0,11 ± 0,02 mm	Consulter votre concessionnaire Honda agréé.
Autres spécifications	Aucun autre réglage n'est nécessaire.	

Les caractéristiques sont sujettes à modifications sans préavis.

NOTES PERSONNELLES

NOTES PERSONNELLES

Honda WX15T

BEDIENUNGSANLEITUNG
Originalbetriebsanleitung

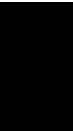

Wir danken Ihnen für den Kauf einer Honda-Wasserpumpe.

Dieses Handbuch behandelt die Bedienung und Wartung der Honda-Wasserpumpe: WX15T

Alle in dieser Veröffentlichung enthaltenen Informationen basieren auf der neuesten Produktinformation, die zum Zeitpunkt der Druckgenehmigung erhältlich war.

Honda Motor Co., Ltd. behält sich das Recht vor, Änderungen jederzeit und ohne Vorankündigung vorzunehmen, ohne irgendwelche Verpflichtungen einzugehen.

Kein Teil dieser Veröffentlichung darf ohne schriftliche Genehmigung reproduziert werden.

Diese Bedienungsanleitung ist als permanenter Teil der Pumpe anzusehen und muss bei Verkauf der Pumpe weitergegeben werden.

Achten Sie besonders auf Erklärungen, denen folgende Worte voranstehen:

▲ WARNUNG Zeigt an, dass bei Nichtbeachtung der Anweisungen mit großer Wahrscheinlichkeit Verletzungs- oder Lebensgefahr besteht.

VORSICHT: Zeigt an, dass bei Nichtbeachtung der Anweisungen die Gefahr von Geräte- oder Sachbeschädigung besteht.

HINWEIS: Gibt nützliche Informationen.

Falls Störungen auftreten, oder wenn Sie irgendwelche Fragen über die Pumpe haben, wenden Sie sich bitte an einen autorisierten Honda-Händler.

▲ WARNUNG

Honda-Wasserpumpen sind für einen sicheren und zuverlässigen Betrieb ausgelegt, sofern sie entsprechend den Anweisungen betrieben werden.

Vor der Verwendung der Wasserpumpe die Bedienungsanleitung durchlesen und sich mit dem Gerät vertraut machen. Wenn dies versäumt wird, kann dies Verletzungen und/oder eine Beschädigung des Geräts zur Folge haben.

- Die Abbildung kann je nach Typ unterschiedlich sein.

Entsorgung

Aus Umweltschutzgründen dürfen dieses Produkt, Batterien, Motoröl usw. nicht einfach in den Müll gegeben werden. Beachten Sie bei der Entsorgung örtliche Gesetze und Vorschriften, und wenden Sie sich an Ihren autorisierten Honda-Händler.

INHALT

1. SICHERHEITSANWEISUNGEN	3
2. LAGE DER SICHERHEITSAUFKLEBER	5
CE-Markierung und Geräuschpegel	6
3. BEZEICHNUNG DER BAUTEILE	7
4. VORBEREITUNG	8
5. ÜBERPRÜFUNG VOR DER INBETRIEBNAHME	10
6. STARTEN DES MOTORS	16
• Vergasermodifikation für Betrieb in großer Höhenlage	19
7. BETRIEB	20
8. STOPPEN DES MOTORS	21
9. WARTUNG	23
10. TRANSPORT/LAGERUNG	32
11. FEHLERSUCHE	35
12. TECHNISCHE DATEN	37
ADRESSEN DER WICHTIGSTEN	
Honda-HAUPTHÄNDLER.....	Dritte Umschlagseite
"EG-Konformitätserklärung" INHALTSÜBERSICHT	Dritte Umschlagseite

1. SICHERHEITSANWEISUNGEN

▲ WARNUNG

Sicherer Gebrauch des Geräts—



- **Honda-Wasserpumpen sind für einen sicheren und zuverlässigen Betrieb ausgelegt, sofern sie entsprechend den Anweisungen betrieben werden. Vor der Verwendung der Wasserpumpe die Bedienungsanleitung durchlesen und sich mit dem Gerät vertraut machen. Wenn dies versäumt wird, kann dies Verletzungen und/oder eine Beschädigung des Geräts zur Folge haben.**



- **Abgase enthalten Kohlenmonoxid, ein farb- und geruchloses Giftgas. Das Einatmen von Kohlenmonoxid kann zu Bewusstlosigkeit und zum Tod führen.**
- **Wenn Sie die Pumpe in einem geschlossenen oder auch nur teilweise geschlossenen Raum laufen lassen, kann die Luft, die Sie einatmen, eine gefährliche Abgasmenge enthalten.**
- **Die Pumpe darf auf keinen Fall in einer Garage, in einem Haus oder in der Nähe geöffneter Fenster und Türen betrieben werden.**



- **Der Motor muss vor dem Tanken gestoppt werden.**
- **Benzin ist äußerst feuergefährlich und unter gewissen Bedingungen explosiv. Das Nachfüllen des Kraftstoffs muss in einem gut belüfteten Raum sowie bei abgestelltem Motor erfolgen.**



- **Während des Betriebs wird der Auspufftopf extrem heiß und verbleibt auch nach dem Abstellen des Motors für eine Weile heiß. Darauf achten, dass der Auspufftopf in heißem Zustand nicht berührt wird. Den Motor abkühlen lassen, bevor die Wasserpumpe im Gebäudeinnern gelagert wird. Die Auspuffanlage erhitzt sich während des Betriebs, und bleibt auch noch nach dem Abstellen des Motors für kurze Zeit heiß. Die Warnhinweise an der Wasserpumpe beachten, um Verbrennungen zu vermeiden.**

▲ WARNUNG**Sicherer Gebrauch des Geräts—**

- **Vor dem Start des Motors stets eine Vorbetriebsprüfung durchführen (siehe Seite 10). Sie können dadurch einen Unfall oder eine Beschädigung des Geräts vermeiden.**
- **Aus Sicherheitsgründen niemals brennbare oder ätzende Flüssigkeiten wie Benzin oder Säuren pumpen. Um eine Korrosion der Pumpenteile zu vermeiden, kein Salzwasser, chemische Lösungen oder Lauge fördern. Die Pumpe ist auch nicht zum Pumpen von Nahrungs- und Genussmitteln wie Wein oder Milch bestimmt.**
- **Die Pumpe auf einer festen und ebenen Unterlage aufstellen, sodass sie nicht umkippen kann.**
- **Um Brandgefahr zu verhüten und für eine ausreichende Entlüftung zu sorgen, die Pumpe bei Betrieb mindestens 1 Meter von Gebäudewänden und anderen Geräten entfernt aufstellen. Keine leicht entzündlichen Gegenstände in die Nähe der Pumpe stellen.**
- **Kinder und Haustiere müssen aus dem Arbeitsbereich ferngehalten werden, um die Gefahr von Verbrennungen durch heiße Motorteile zu reduzieren.**
- **Prägen Sie sich ein, wie die Pumpe schnell abgestellt werden kann. Außerdem sollten Sie sich mit der Funktion aller Bedienungselemente vertraut machen. Lassen Sie niemals zu, dass jemand die Pumpe ohne entsprechende Kenntnisse in Betrieb setzt.**
- **Benzin ist äußerst leicht entzündlich und unter bestimmten Bedingungen explosiv.**
 - **Den Kraftstofftank an einem gut belüfteten Ort bei abgestelltem Motor befüllen. Im Arbeitsbereich bzw. Lagerungsbereich des Kraftstoffs nicht rauchen und kein offenes Feuer oder Funkenbildung zulassen.**
 - **Darauf achten, dass nicht zu viel Kraftstoff eingefüllt wird (es darf sich kein Kraftstoff über der oberen Grenzmarke befinden). Nach dem Tanken den Tankdeckel sorgfältig und fest verschließen.**
- **Beim Tanken keinen Kraftstoff verschütten. Verschütteter oder vertropfter Kraftstoff und Kraftstoffdämpfe können sich entzünden. Wenn Kraftstoff daneben gegangen ist, den Motor nicht starten, bevor die benetzten Flächen nicht trocken sind.**
- **Den Motor niemals in einem geschlossenen Raum oder engen Räumlichkeiten laufen lassen. Die Abgase enthalten giftiges Kohlenmonoxidgas, welches Bewusstlosigkeit verursachen und zum Tode führen kann.**

2. LAGE DER SICHERHEITS-AUFKLEBER

Diese Aufkleber informieren über potentielle Gefahrenquellen, die schwere Verletzungen verursachen können. Die in diese Anleitung erwähnten Hinweisschilder und Sicherheitshinweise sorgfältig durchlesen.

Wenn ein Aufkleber abfällt oder nur noch schwer lesbar ist, können Ersatzaufkleber von Ihrem Wartungshändler bezogen werden.

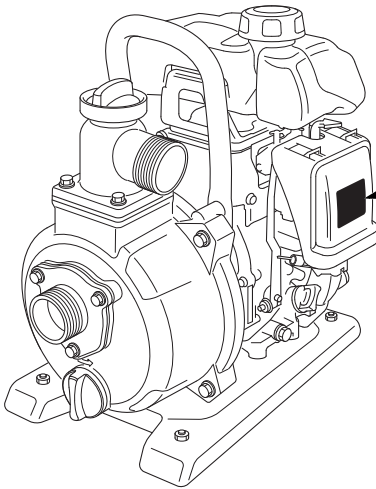

BEI BETRIEBUNG ZU BEACHTEN

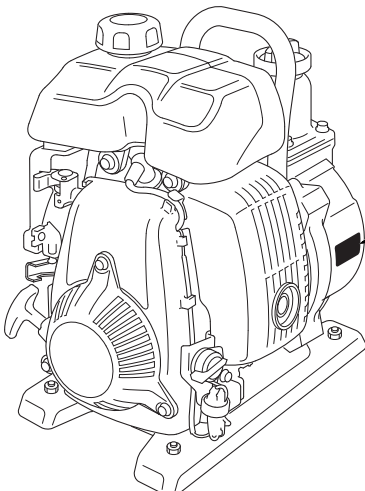

VORSICHT HEISS



CE-Markierung und Geräuschpegel

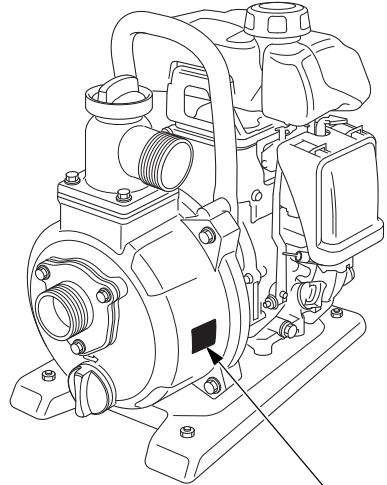
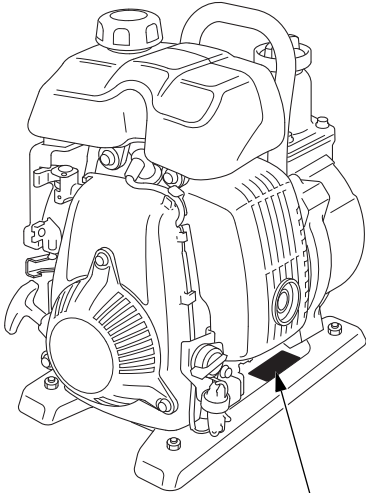

GERÄUSCHEMISSIONSANGABE



CE-ZEICHEN

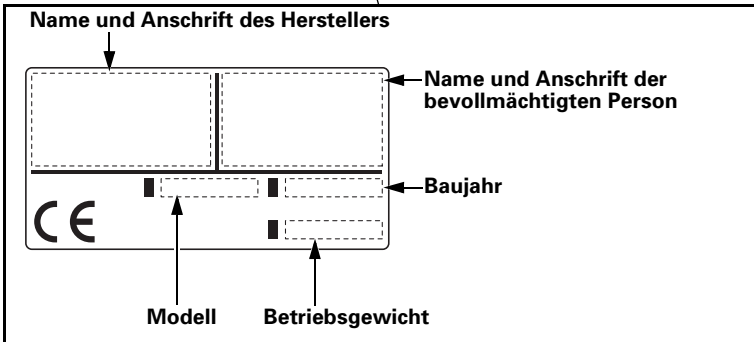

Name und Anschrift des Herstellers und der bevollmächtigten Person sind in der "EG-Konformitätserklärung" INHALTSÜBERSICHT dieser Betriebsanleitung angegeben.

3. BEZEICHNUNG DER BAUTEILE

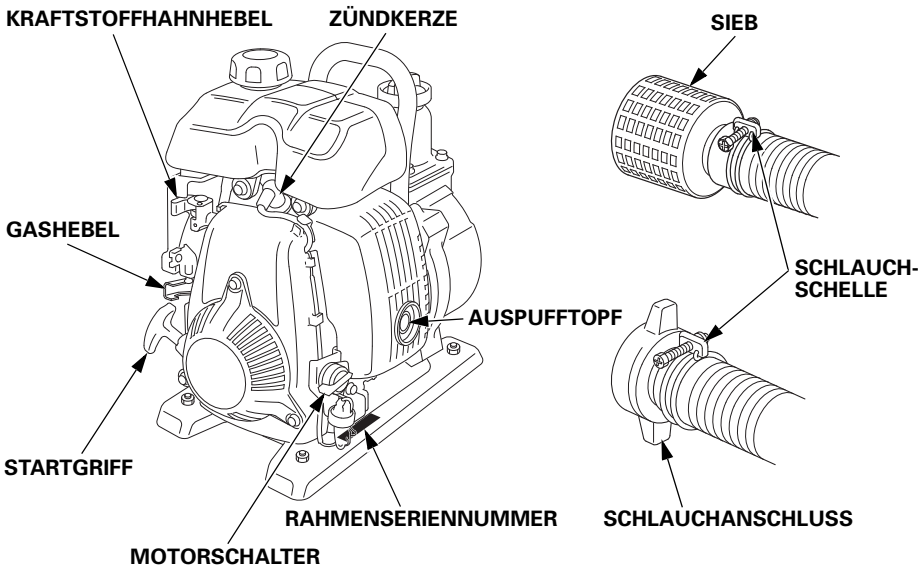
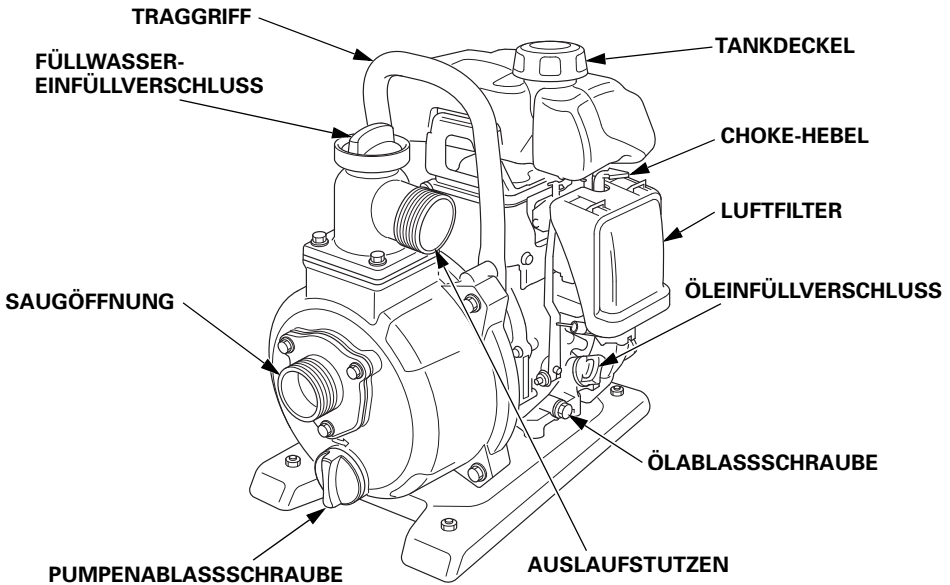

Tragen Sie bitte die Rahmenseriennummer an der dafür vorgesehenen Stelle unten ein. Sie benötigen diese Seriennummer zur Bestellung von Teilen.

Rahmenseriennummer: _____

4. VORBEREITUNG

Vor jedem Gebrauch den Bereich um den Motor auf Anzeichen eines Öl- oder Benzinaustritts prüfen.

1. Den Schlauchanschluss einbauen.

Sicherstellen, dass die Schlauchverbindungsichtung richtig eingesetzt ist und gut aufsitzt. Danach den Schlauchanschluss an der Saugöffnung der Pumpe anbringen.

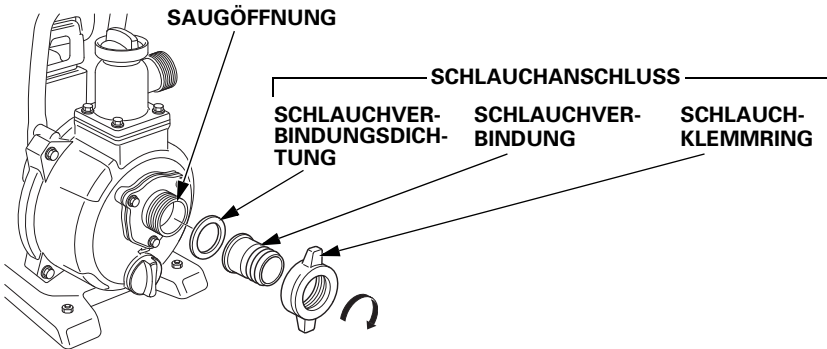

2. Den Saugschlauch anschließen.

Einen handelsüblichen Schlauch mit 40 mm-Durchmesser verwenden. Der Schlauch muss armiert sein und darf durch die Saugwirkung nicht in sich zusammenfallen. Der Saugschlauch soll so kurz wie möglich gehalten werden; je kürzer der Pumpenabstand zum Wasserspiegel, desto besser die Saugleistung. Auch die erforderliche Selbstansaugzeit hängt von der Schlauchlänge ab.

Das mitgelieferte Sieb ist mit einer Schlauchschelle wie gezeigt am Saugschlauchende anzubringen.

VORSICHT:

Das Sieb stets vor dem Pumpen am Saugschlauchende anbringen.
Das Sieb verhindert ein Eindringen von Fremdkörpern, die zu einer Verstopfung oder zu einer Pumpenradbeschädigung führen können.

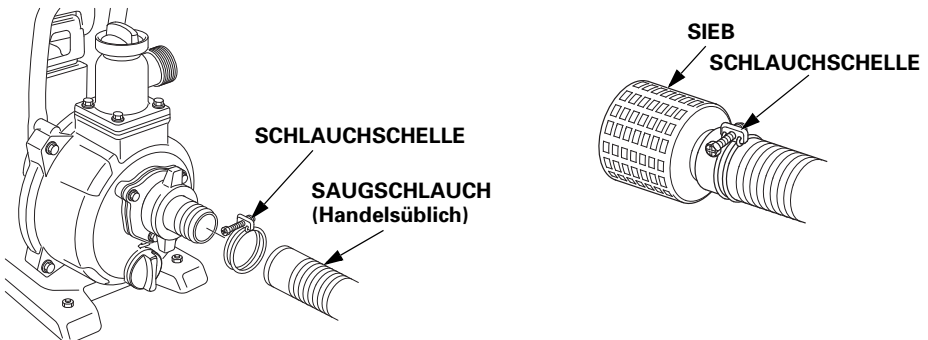

3. Den Förderschlauch anschließen.

Den Schlauchanschluss, die Schlauchschelle und einen handelsüblichen Förderschlauch verwenden. Für beste Leistung einen kurzen Schlauch mit großem Durchmesser verwenden. Lange Schläuche oder solche mit geringem Durchmesser erhöhen den Reibungswiderstand und reduzieren die Ausgangsleistung der Pumpe.

HINWEIS:

Die Schlauchschelle fest anziehen, damit sich der Schlauch unter hohem Druck nicht lösen kann.

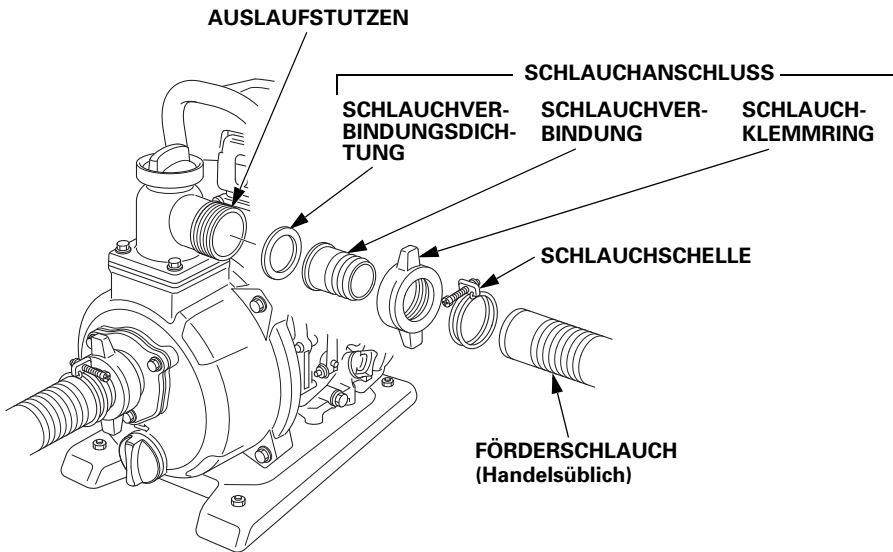

5. ÜBERPRÜFUNG VOR DER INBETRIEBNAHME

1. Den Ölstand überprüfen.

Den Motorölstand alle 10 Betriebsstunden überprüfen; nötigenfalls mit Motoröl bis zur Oberkante des Öleinfüllstutzens auffüllen, wenn die Pumpe länger als 10 Stunden ununterbrochen betrieben wird.

VORSICHT:

Motoröl ist einer der Hauptfaktoren, die Leistung und Lebensdauer des Motors beeinflussen. Nichtlösliche Öle oder Pflanzenöle werden nicht empfohlen.

Zur Ölstandkontrolle muss der Motor abgestellt sein und waagrecht stehen.

1. Die Pumpe waagrecht auf ebenem Untergrund abstellen.
2. Den Öleinfüllverschluss entfernen.
3. Den Ölstand überprüfen. Wenn er unter der oberen Grenzmarke liegt, empfohlenes Öl bis zur oberen Grenzmarke nachfüllen (siehe Seite 11).

VORSICHT:

- **Der Betrieb des Motors mit unzureichender Ölmenge kann schwere Motorschäden verursachen.**
- **Den Motor unbedingt auf ebener Fläche im abgestellten Zustand prüfen.**

ÖLEINFÜLLVERSCHLUSS

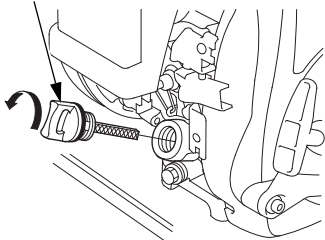

ÖLEINFÜLLVERSCHLUSS

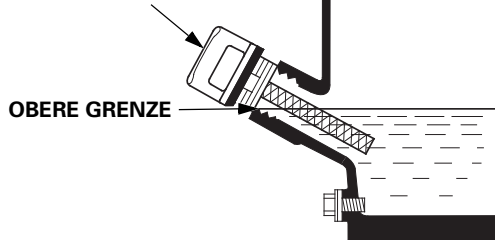

4. Den Öleinfüllverschluss wieder sicher anbringen.

Ölwarnsystem (soweit vorhanden)

Das Ölwarnsystem verhindert Motorschäden, die durch eine nicht ausreichende Ölmenge entstehen können. Bevor der Ölstand im Kurbelgehäuse auf einen nicht mehr ausreichenden Pegel abfällt, wird der Motor durch das Ölwarnsystem automatisch abgestellt (der Motorschalter verbleibt allerdings auf der EIN-Position).

HINWEIS:

Wenn der Motor stoppt und sich nicht mehr anlassen lässt, vor einer Störungssuche in anderen Bereichen den Ölstand überprüfen.

Empfohlenes Öl

Verwenden Sie ein 4-Takt-Motoröl, das die Anforderungen nach API-Serviceklasse SE oder höher (bzw. gleichwertig) mindestens erfüllt. Das Schild mit der API-Klassifizierung auf dem Ölbehälter muss mindestens die Klasse SE (bzw. gleichwertig) aufweisen.

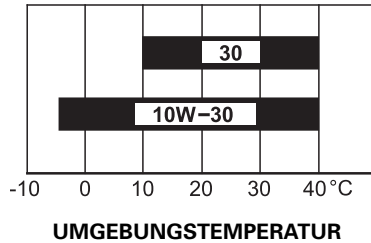

Für den allgemeinen Gebrauch wird SAE 10W-30 empfohlen. Eventuell ist in Abhängigkeit von der Durchschnittstemperatur im Einsatzgebiet eine andere Viskosität erforderlich. Richten Sie sich nach dem Diagramm.

VORSICHT:

Detergensfreies Öl oder 2-Takt-Motoröl kann die Lebensdauer des Motors verkürzen.

2. Den Kraftstoffstand überprüfen.

Den Tankdeckel abnehmen, dann den Kraftstoffstand kontrollieren. Bei niedrigem Kraftstoffstand nachtanken.

Der Motor ist auf bleifreies Normalbenzin mit einer Research-Oktananzahl von 91 oder höher ($ROZ + MOZ/2 = 86$ Oktan oder höher) ausgelegt. Niemals abgestandenes oder verschmutztes Benzin bzw. ein Öl/Benzin-Gemisch verwenden.

Darauf achten, dass weder Schmutz noch Wasser in den Kraftstofftank gelangt.

Nach dem Tanken den Tankdeckel sicher festziehen.

▲ WARNUNG

- **Benzin ist äußerst leicht entzündlich und unter bestimmten Bedingungen explosiv.**
- **Den Kraftstofftank an einem gut belüfteten Ort bei abgestelltem Motor befüllen. Im Arbeitsbereich bzw. Lagerungsbereich des Kraftstoffs nicht rauchen und kein offenes Feuer oder Funkenbildung zulassen.**
- **Darauf achten, dass nicht zu viel Kraftstoff eingefüllt wird (es darf sich kein Kraftstoff über der oberen Grenzmarke befinden). Nach dem Tanken den Tankdeckel sorgfältig und fest verschließen.**
- **Beim Tanken keinen Kraftstoff verschütten. Verschütteter oder vertropfter Kraftstoff und Kraftstoffdämpfe können sich entzünden. Wenn Kraftstoff daneben gegangen ist, den Motor nicht starten, bevor die benetzten Flächen nicht trocken sind.**
- **Den wiederholten oder längeren Kontakt mit der Haut und das Einatmen der Dämpfe vermeiden. FÜR KINDER UNZUGÄNGLICH AUFBEWAHREN.**

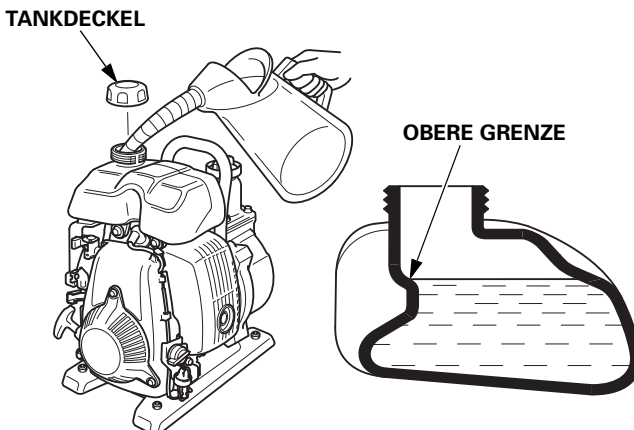

HINWEIS:

Benzin verdirbt abhängig von Einflussfaktoren wie Licht, Temperatur und Lagerzeit rasch.

Unter ungünstigen Bedingungen kann Benzin innerhalb von 30 Tagen unbrauchbar werden.

Durch Gebrauch minderwertigen Benzins kann ein ernsthafter Motorschaden verursacht werden (Vergaserverstopfung, Ventilklemmen usw.).

Schäden, die auf die Verwendung von schlechtem Kraftstoff zurückgehen, sind von der Gewährleistung ausgeschlossen.

Beachten Sie darum bitte diese Empfehlungen:

- Nur das vorgeschriebene Benzin verwenden (siehe Seite 12).
- Frisches und sauberes Benzin verwenden.
- Benzin in einem zugelassenen Benzinkanister lagern, dies verlangsamt den Alterungsprozess.
- Wenn eine längere Außerbetriebsetzung (länger als 30 Tage) geplant ist, Kraftstofftank und Vergaser entleeren (siehe Seite 33).

Alkoholhaltiges Benzin

Falls Sie sich für die Verwendung von alkoholhaltigem Benzin (Gasohol) entscheiden, achten Sie darauf, dass die Oktanzahl mindestens dem von Honda empfohlenen Wert entspricht.

Es gibt zwei Arten von "Gasohol": Die eine enthält Äthanol und die andere Methanol.

Der Gasohol soll nicht mehr als 10 % Äthanol enthalten.

Kein Benzin mit mehr als 5 % Methanol (Methyl- oder Holzalkohol) verwenden, und bei beigemischtem Methanol auch kein Benzin verwenden, das nicht auch Lösungs- oder Rostschutzmittel für Methanol enthält.

HINWEIS:

- Schäden am Kraftstoffsystem oder Motorleistungsprobleme, die auf die Verwendung von Benzin mit einem höheren als dem empfohlenen Alkoholgehalt zurückgehen, sind von der Gewährleistung ausgeschlossen.
- Bevor Sie Benzin an einer Ihnen unbekanntem Tankstelle kaufen, stellen Sie fest, ob das Benzin Alkohol enthält, und wenn ja, welchen Alkohol und in welcher Konzentration.

Falls irgendwelche ungewünschten Symptome während des Betriebs mit einem Benzin auftreten, sollten Sie zu einem Benzin wechseln, das mit Sicherheit weniger als die empfohlene Alkoholmenge enthält.

3. Den Luftfiltereinsatz überprüfen.

1. Die beiden Verriegelungslaschen oben am Luftfilterdeckel aushaken. Den oberen Teil des Luftfilterdeckels nach hinten kippen und die beiden unteren Laschen aushaken. Anschließend den Deckel abnehmen.
2. Überprüfen, ob der Luftfilter sauber ist und sich in gutem Zustand befindet.
Wenn der Luftfiltereinsatz verschmutzt ist, muss er gereinigt werden (siehe Seite 27). Ein beschädigter Luftfiltereinsatz muss ersetzt werden.

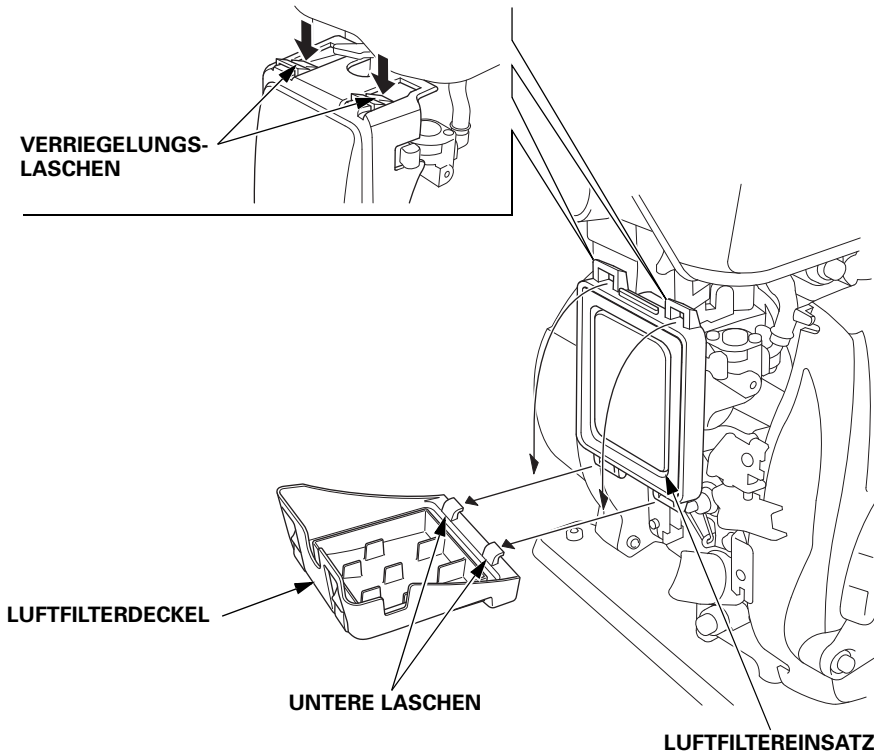

3. Den Luftfiltereinsatz wieder einsetzen.
4. Den Luftfilterdeckel wieder anbringen, indem die unteren Laschen und anschließend die Verriegelungslaschen eingesetzt werden.

VORSICHT:

Den Motor nie ohne Luftfilter betreiben. Wenn Fremdkörper, wie z. B. Staub oder Schmutz durch den Vergaser in den Motor gesaugt werden, verschleißt dieser schnell.

4. Sicherstellen, dass alle Muttern und Schrauben festgezogen sind.

Schrauben und Muttern auf lockeren Sitz prüfen.

Schrauben sowie Muttern erforderlichenfalls richtig und sicher festziehen.

5. Den Füllwasserstand überprüfen.

Sicherstellen, dass die Pumpenkammer bis zur Pegelmarke mit Füllwasser gefüllt ist.

VORSICHT:

Die Pumpe auf keinen Fall ohne Füllwasser betreiben, da sie sonst überhitzt. Bei längerem Trockenbetrieb wird die Pumpendichtung zerstört. Falls die Pumpe trocken betrieben wurde, den Motor sofort abstellen und die Pumpe abkühlen lassen, bevor Füllwasser nachgefüllt wird.

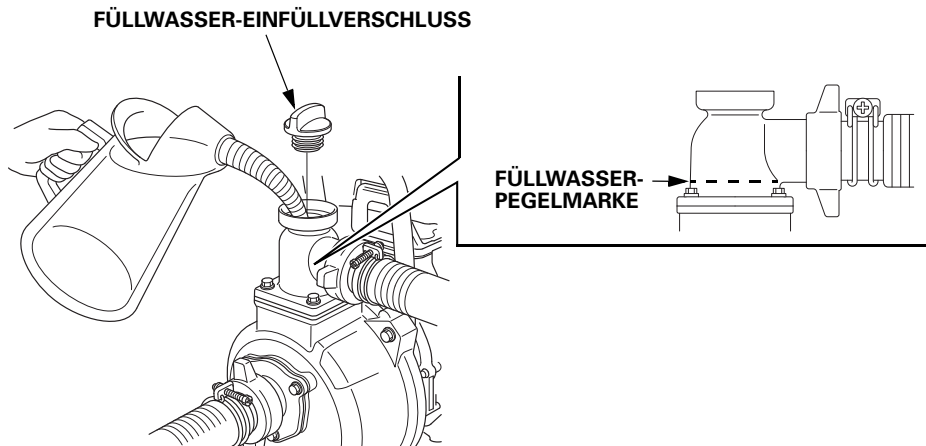

6. STARTEN DES MOTORS

1. Den Kraftstoffhahnhebel auf EIN stellen.

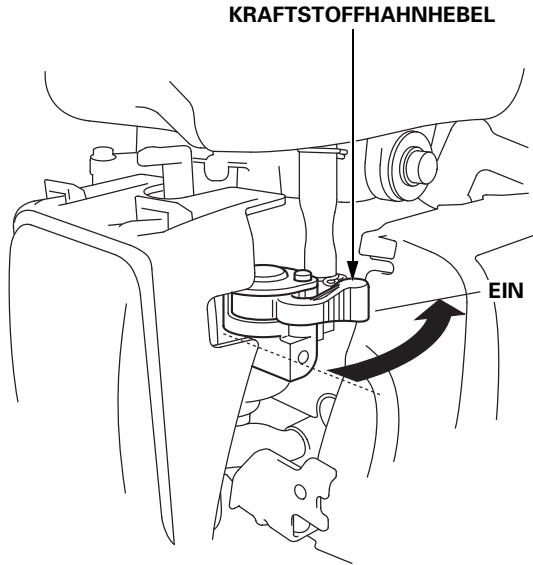

2. Zum Anlassen eines kalten Motors den Choke-Hebel auf ZU schieben.

HINWEIS:

Den Choke nicht benutzen, wenn der Motor warm oder die Lufttemperatur hoch ist.

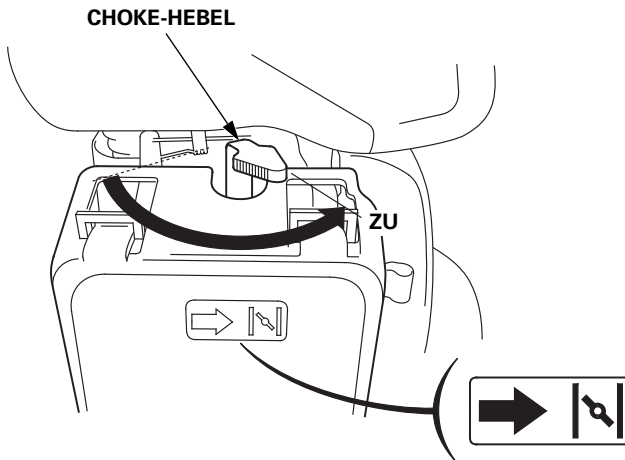

-
3. Den Gashebel aus der Stellung LANGSAM bis zu einer Position schieben, die auf halbem Weg zwischen der Stellung LANGSAM und SCHNELL liegt.

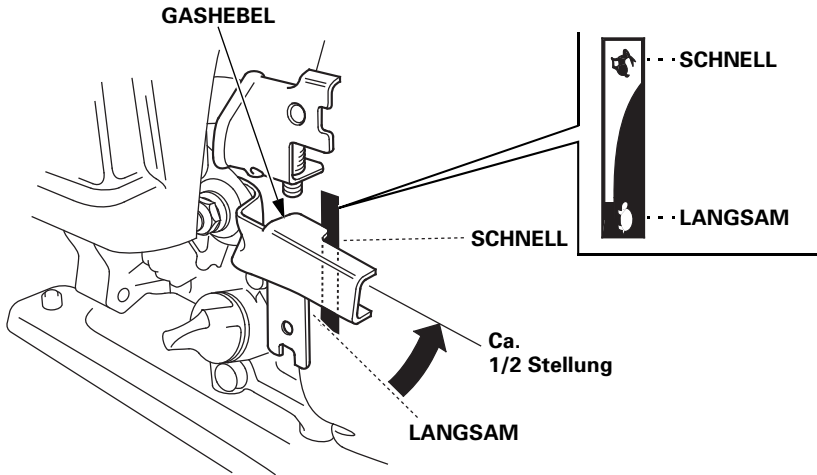

4. Den Motorschalter auf EIN stellen.

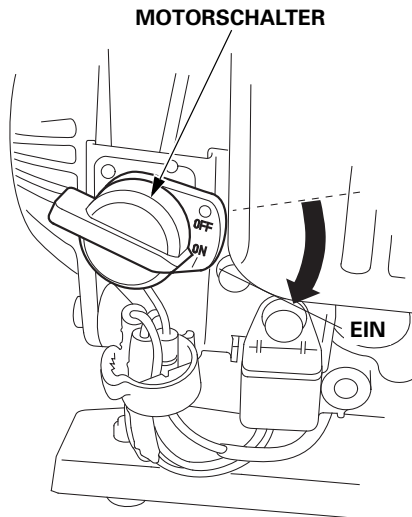

5. Während der Traggriff gut festgehalten wird, den Startgriff leicht ziehen, bis Widerstand zu spüren ist, dann den Startgriff kräftig in Pfeilrichtung durchziehen, wie unten gezeigt.

VORSICHT:

Den Startgriff nicht gegen den Motor zurückschnellen lassen. Den Griff vorsichtig zurückbewegen, um eine Beschädigung des Anlassers zu verhindern.

HINWEIS:

Den Startgriff immer kraftvoll herausziehen. Wenn er zu langsam herausgezogen wird, entstehen an den Zündkerzenelektroden keine Funken. Der Motor springt dabei nicht an.

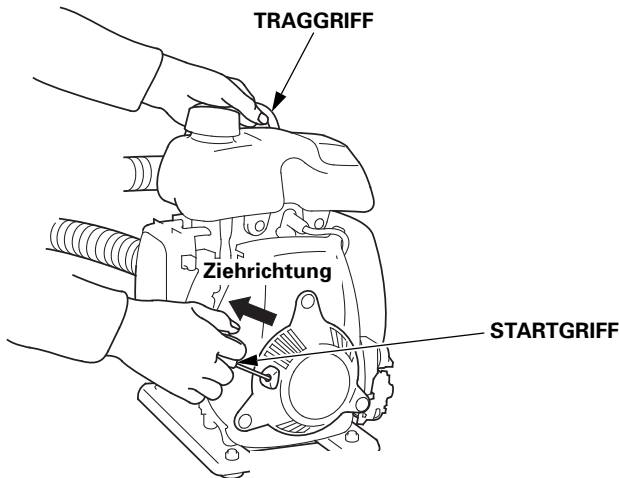

6. Wenn der Choke-Hebel zum Anlassen des Motors auf ZU geschoben wurde, ist der Hebel nun nach und nach in Richtung AUF zu schieben, da sich der Motor erwärmt.

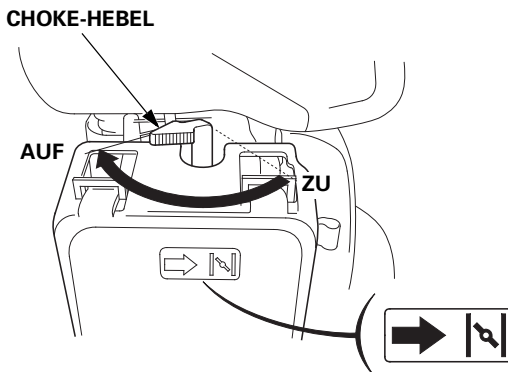

- **Vergasermodifikation für Betrieb in großer Höhenlage**

In großen Höhenlagen ist das Standard-Kraftstoff-/Luftgemisch des Vergasers zu fett. Die Leistung ist geringer, der Kraftstoffverbrauch höher. Ein sehr fettes Gemisch führt auch zu einer Verschmutzung der Zündkerze und zu Startproblemen. Längerer Betrieb in einer Höhenlage, die nicht in den Bereich fällt, für den dieser Motor als geeignet befunden worden ist, kann erhöhte Emissionswerte zur Folge haben.

Die Anpassung des Motors an höhere Lagen kann mit bestimmten Vergasermodifikationen erreicht werden. Wenn die Wasserpumpe stets in Höhenlagen von über 1.500 Metern betrieben wird, lassen Sie diese Vergasermodifikationen von Ihrem Wartungshändler vornehmen. Wenn der Motor in großen Höhenlagen mit den entsprechenden Vergasermodifikationen betrieben wird, erfüllt er während seiner gesamten Lebensdauer jede Emissionsnorm.

Selbst bei Vergasermodifikation nimmt die Motorleistung pro 300 m Höhenzunahme um etwa 3,5 % ab. Ohne die Vergaserumstellung ist die Leistungseinbuße jedoch deutlich höher.

VORSICHT:

Wenn der Vergaser für einen Betrieb in großer Höhenlage modifiziert wurde, wird bei Betrieb in niedrigeren Lagen ein zu mageres Gemisch aufbereitet. Betrieb mit einem modifizierten Vergaser in kleineren Höhenlagen als 1.500 Meter kann zu Motorheißlauf und schweren Motorschäden führen. Für Gebrauch in niedrigeren Höhen lassen Sie den Vergaser von Ihrem Händler auf die ursprünglichen Werksspezifikationen zurückstellen.

7. BETRIEB

VORSICHT:

Die Pumpe auf keinen Fall für schmutziges Wasser, Altöl, Wein usw. verwenden.

Nicht am Reglergestänge ziehen, um einen Betrieb des Motors außerhalb seiner Designparameter zu erzwingen.

1. Den Motor gemäß dem auf Seite 16 beschriebenen Verfahren starten.
2. Mit dem Gashebel die gewünschte Motordrehzahl einstellen.

Die Pumpenleistung wird durch Einstellen der Motordrehzahl reguliert. Wenn der Gashebel in Richtung der Stellung SCHNELL geschoben wird, hat dies eine höhere Pumpenleistung zur Folge; wird der Gashebel in Richtung LANGSAM verstellt, reduziert sich die Förderleistung.

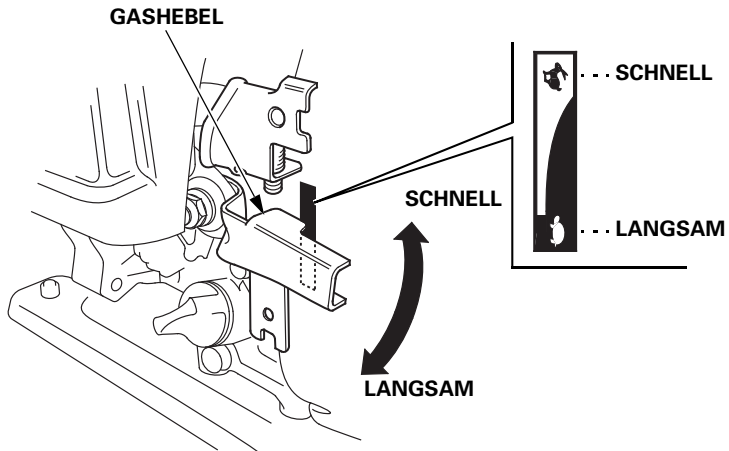

8. STOPPEN DES MOTORS

Um den Motor in einer Notsituation sofort abstellen zu können, ist der Motorschalter einfach auf AUS zu drehen. Normalerweise ist aber die nachstehend beschriebene Methode anzuwenden.

1. Den Gashebel ganz auf LANGSAM stellen.

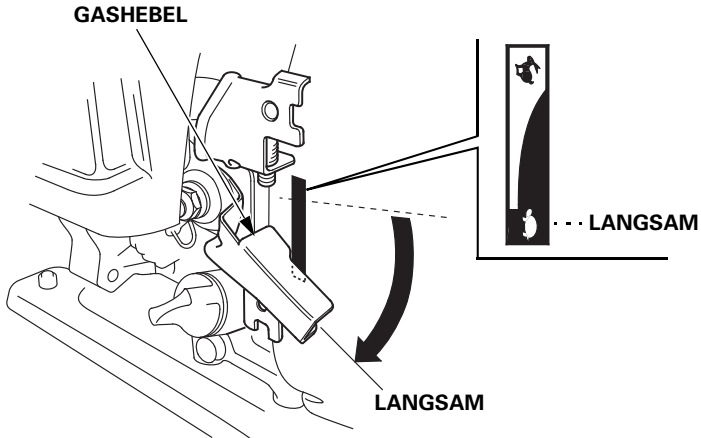

2. Den Motorschalter auf AUS stellen.

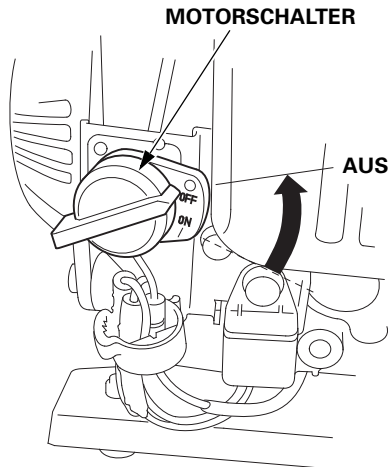

3. Den Kraftstoffhahnhebel auf AUS stellen.

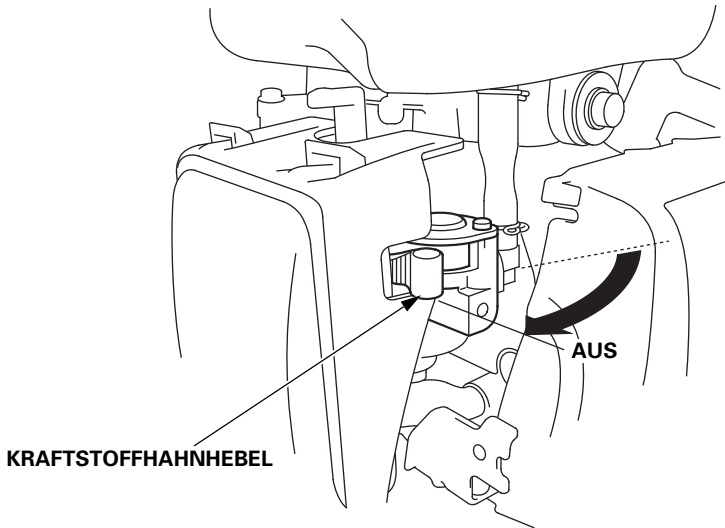

Nach der Verwendung ist die Pumpenablassschraube zu entfernen (siehe Seite 32) und die Pumpenkammer zu entleeren. Den Füllwasser-Einfüllverschluss abnehmen, und die Pumpenkammer mit sauberem Frischwasser spülen. Das Wasser restlos aus der Pumpenkammer herauslaufen lassen und anschließend den Einfüllverschluss und die Ablassschraube wieder anbringen.

Inspektion und Einstellung der Pumpe in regelmäßigen Abständen sind Voraussetzung für eine andauernd hohe Leistung. Mit der sorgsamem Pflege und Instandhaltung tragen Sie zudem positiv zur Erhaltung der Lebensdauer Ihres Geräts bei. Die erforderlichen Wartungsintervalle und die Art der durchzuführenden Wartungsarbeiten werden in der Tabelle auf der nächsten Seite beschrieben.

▲ WARNUNG

- **Vor Beginn der Wartungsarbeiten muss der Motor abgestellt werden.**
- **Um ein unbeabsichtigtes Anlassen zu vermeiden, muss der Motorschalter auf AUS gestellt und der Zündkerzenstecker abgezogen werden.**
- **Wenn der Motor laufen muss, für gute Belüftung der Umgebung sorgen. Die Auspuffgase enthalten giftiges Kohlenmonoxid, das Bewusstlosigkeit verursachen und zum Tode führen kann.**

VORSICHT:

- **Falls die Pumpe für Salzwasser usw. verwendet wurde, sofort danach mit Frischwasser reinigen, um Korrosion möglichst minimal zu halten und Ablagerungen zu entfernen.**
- **Für Wartungs- oder Reparaturarbeiten nur Original-Honda-Ersatzteile oder Teile gleichwertiger Qualität verwenden. Wenn Teile eingebaut werden, die nicht denselben Qualitätsstandard aufweisen, kann die Pumpe beschädigt werden.**

Wartungsplan

REGELMÄSSIGER SERVICE (1) Durchführung in den angegebenen monatlichen oder betriebsstündlichen Abständen. Maßgeblich ist der frühere Zeitpunkt. Gegenstand		Bei jedem Einsatz	Erster Monat oder alle 10 Std.	Alle 3 Monate oder alle 25 Std.	Alle 6 Monate oder alle 50 Std.	Jedes Jahr oder alle 100 Std.	Alle zwei Jahre oder alle 300 Std.	Siehe Seite
Motoröl	Füllstand prüfen	o						10
	Wechseln		o		o (3)			25
Luftfilter	Prüfen	o						14
	Reinigen			o (2)				27
Zündkerze	Prüfen, einstellen					o		28
	Austauschen						o	
Funkenschutz (Optionale Teile)	Reinigen					o (5)		30
Leerlaufdrehzahl	Prüfen, einstellen					o (4)		—
Ventilspiel	Prüfen, einstellen						o (4)	—
Brenn-raum	Reinigen	Nach jeweils 300 Std. (4)						—
Kraftstofftank und -filter	Reinigen					o (4)		—
Kraftstoffleitung	Prüfen	Alle 2 Jahre (bei Bedarf austauschen) (4)						—
Pumpenrad	Prüfen					o (4)		—
Pumpenradspiel	Prüfen					o (4)		—
Pumpeneinlassventil	Prüfen					o (4)		—

(1) Im gewerblichen Einsatz sind die Betriebsstunden für die Wartungsintervalle maßgeblich.

(2) Wartung in kürzeren Intervallen beim Einsatz in staubiger Umgebung.

(3) Bei starker Beanspruchung der Maschine oder hohen Umgebungstemperaturen ist das Motoröl alle 25 Stunden zu erneuern.

(4) Diese Posten müssen von Ihrer Werkstatt ausgeführt werden, es sei den, Sie besitzen die geeigneten Werkzeuge und weisen die erforderlichen mechanischen Fertigkeiten auf. Bezüglich Wartungsverfahren siehe Honda-Werkstatthandbuch.

(5) In Europa und anderen Ländern, in denen die Maschinenrichtlinie 2006/42/EG maßgeblich ist, soll diese Reinigung von Ihrem Wartungshändler durchgeführt werden.

1. Ölwechsel

Das Öl bei warmem Motor ablassen. Warmes Öl läuft schnell und vollständig ab.

1. Einen geeigneten Behälter unter den Motor setzen, um das gebrauchte Öl aufzufangen, dann Öleinfüllverschluss, Ablassschraube und Dichtscheibe abnehmen.
2. Das gebrauchte Öl vollständig ablaufen lassen, dann die Ablassschraube mit neuer Dichtscheibe wieder anbringen und sicher festziehen.
3. Das empfohlene Öl bei waagrecht liegendem Motor bis zur oberen Grenzmarke nachfüllen (siehe Seite 11).

MOTORÖLMENGE: 0,25 L

4. Den Öleinfüllverschluss sicher eindrehen.

ÖLEINFÜLLVERSCHLUSS

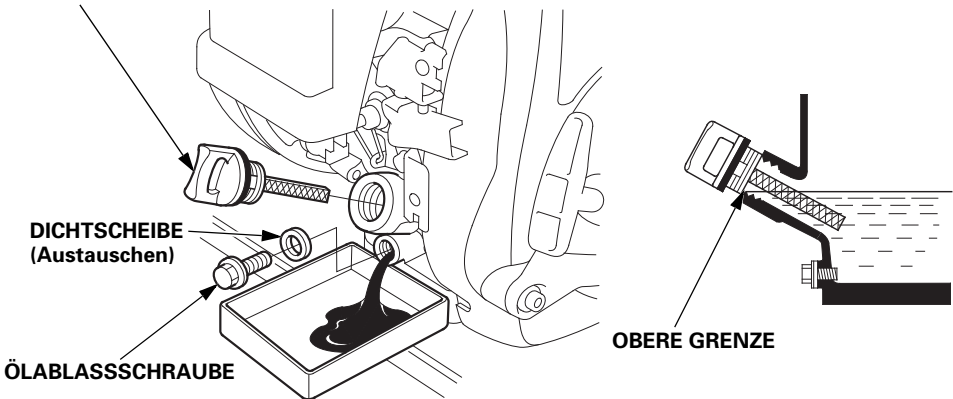

Nach dem Umgang mit Altöl die Hände mit Wasser und Seife waschen.

HINWEIS:

Motoraltöl bitte vorschriftsmäßig und umweltverträglich entsorgen. Wir empfehlen, das Altöl in einem versiegelten Behälter bei einem örtlichen Recyclingbetrieb oder einer Öl Servicestation zur Entsorgung abzugeben. Gebrauchtes Motoröl weder in den Abfall geben, noch in die Kanalisation, einen Abfluss oder auf den Erdboden schütten.

2. Reinigen des Luftfilters

Ein schmutziger Luftfilter behindert den Luftstrom zum Vergaser. Um Vergaserstörungen zu vermeiden, den Luftfilter regelmäßig reinigen. Den Filter häufiger reinigen, wenn die Pumpe in äußerst staubiger Umgebung betrieben wird.

⚠ WARNUNG

Niemals Benzin oder Lösemittel mit niedrigem Flammpunkt zum Reinigen verwenden. Ein Feuer oder eine Explosion könnte die Folge sein.

VORSICHT:

Die Pumpe niemals ohne Luftfilter laufen lassen. Wenn Fremdkörper, wie z. B. Staub oder Schmutz in den Motor gesaugt werden, verschleißt dieser schnell.

1. Die beiden Verriegelungslaschen oben am Luftfilterdeckel aushaken. Den oberen Teil des Luftfilterdeckels nach hinten kippen und die beiden unteren Laschen aushaken. Anschließend den Deckel abnehmen.
2. Den Luftfiltereinsatz ausbauen.

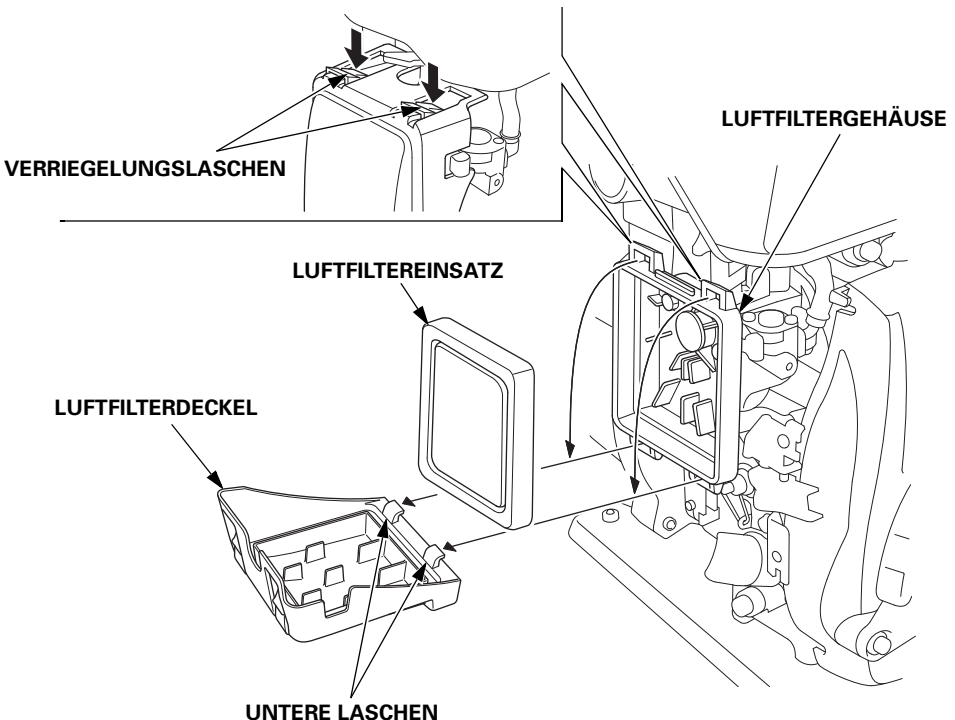

-
- Den Luftfiltereinsatz in warmer Seifenlauge reinigen, spülen und gut trocknen lassen. Alternativ kann er auch in nicht brennbarer Reinigungslösung oder in solcher mit hohem Flammpunkt gewaschen und anschließend getrocknet werden.
 - Den Luftfiltereinsatz in sauberes Motoröl tauchen und anschließend jegliches überschüssige Öl herausdrücken. Wenn zu viel Öl im Schaum verbleibt, raucht der Motor beim Starten.

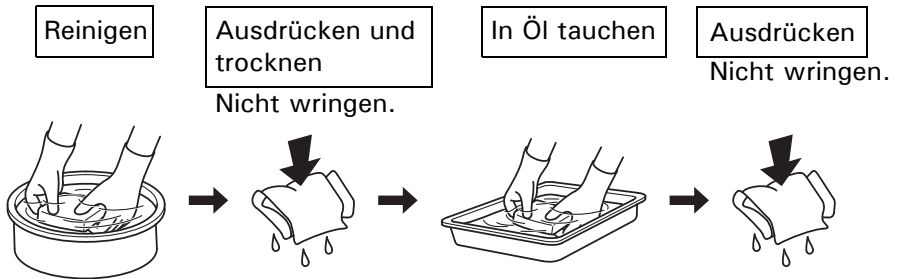

- Schmutz von Luftfiltergehäuse und -deckel mit einem angefeuchteten Lappen abwischen. Darauf achten, dass kein Schmutz in den Vergaser gelangt.
- Den Luftfiltereinsatz wieder einsetzen.
- Den Luftfilterdeckel wieder anbringen, indem die unteren Laschen und anschließend die Verriegelungslaschen eingesetzt werden.

3. Wartung der Zündkerzen

Empfohlene Zündkerze: CR5HSB (NGK)
U16FSR-UB (DENSO)

VORSICHT:

Niemals eine Zündkerze mit falschem Wärmewert verwenden.

Für die normale Funktion des Motors ist wichtig, dass der Elektrodenabstand stimmt und die Zündkerze frei von Ablagerungen ist.

⚠ WARNUNG

Wenn der Motor kurz vorher in Betrieb war, ist der Auspufftopf sehr heiß. Den Auspufftopf daher nicht berühren.

1. Den Zündkerzenstecker abtrennen, und jeglichen Schmutz im Zündkerzenbereich beseitigen.
2. Die Zündkerze mit einem Zündkerzenschlüssel der korrekten Größe herausdrehen.

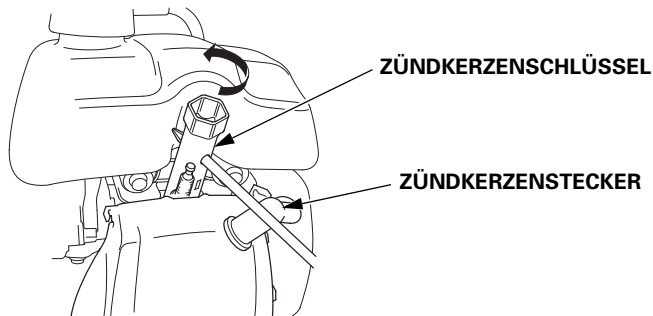

3. Die Zündkerze einer Sichtprüfung unterziehen. Die Kerze wegwerfen, wenn sie sichtlich abgenutzt oder der Isolator gerissen bzw. abgesplittert ist. Eine wiederzuverwendende Zündkerze mit einer Drahtbürste reinigen.
4. Den Elektrodenabstand mit einer Fühlerlehre messen. Den Abstand erforderlichenfalls durch entsprechendes Biegen der Seitenelektrode berichtigen. Vorgeschriebener Abstand: 0,6–0,7 mm

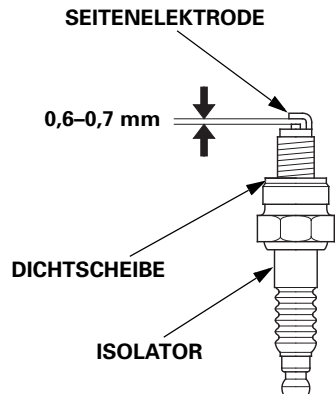

-
5. Sicherstellen, dass sich die Dichtscheibe in gutem Zustand befindet, und die Zündkerze von Hand eindrehen, um ein Verdrehen des Gewindes zu vermeiden.
 6. Nachdem die Zündkerze aufsitzt, diese mit einem Zündkerzenschlüssel festziehen, um die Unterlegscheibe zusammenzudrücken.

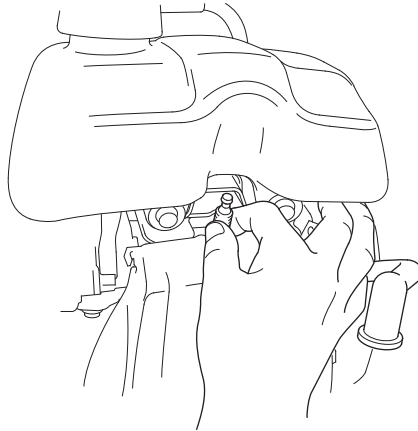

HINWEIS:

Wenn eine neue Zündkerze eingebaut wird, sie nach dem Aufsitzen um 1/2 Umdrehung anziehen, um die Unterlegscheibe zusammenzudrücken. Wenn dieselben Kerzen wieder eingebaut werden, sie nach dem Aufsitzen nur um 1/8 bis 1/4 Umdrehung anziehen.

VORSICHT:

- **Der richtige Anzug der Zündkerze ist wichtig. Eine schlecht angezogene Zündkerze kann sehr heiß werden und eine Beschädigung des Motors verursachen.**
- **Nur empfohlene Zündkerzen oder gleichwertige verwenden. Durch den Gebrauch von Zündkerzen mit falschem Wärmewert können Motorschäden verursacht werden.**

7. Den Zündkerzenstecker sicher aufsetzen.

4. Funkenschutz-Wartung (optionale Teile)

In Europa und anderen Ländern, in denen die Maschinenrichtlinie 2006/42/EG maßgeblich ist, soll diese Reinigung von Ihrem Wartungshändler durchgeführt werden.

⚠ WARNUNG

Wenn der Motor kurz vorher in Betrieb war, ist der Auspufftopf sehr heiß. Vor den beschriebenen Arbeiten abkühlen lassen.

VORSICHT:

Der Funkenschutz muss alle 100 Stunden gewartet werden, damit er seine Funktion wie vorgesehen erfüllt.

1. Den Auspufftopfschutz durch Ausbau der drei 5 mm-Schrauben entfernen.
2. Den Funkenschutz durch Ausbau einer Schraube vom Auspufftopf nehmen.
(Darauf achten, dass das Drahtgeflecht nicht beschädigt wird.)

HINWEIS:

Nachsehen, ob sich im Bereich des Abgaskanals und des Funkenschutzes Ölkohleablagerungen gebildet haben. Eventuelle Ablagerungen entfernen.

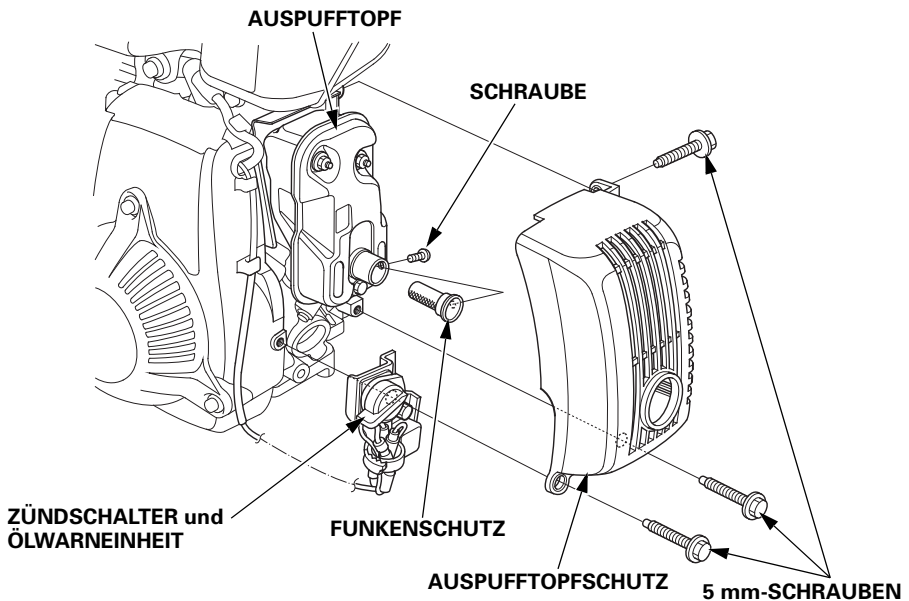

3. Ölkohleablagerungen mit einer Bürste vom Funkenschutzsieb entfernen.

VORSICHT:
Das Funkenschutzsieb nicht beschädigen.

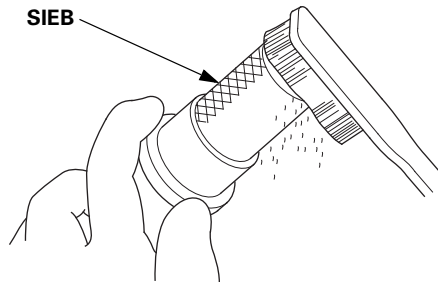

HINWEIS:
Der Funkenschutz darf keine Risse oder Löcher aufweisen.
Erforderlichenfalls auswechseln.

4. Funkenschutz und Auspufftopfschutz in der umgekehrten Reihenfolge der Demontage anbringen.

10. TRANSPORT/LAGERUNG

⚠ WARNUNG

- Um Verbrennungen oder Feuergefahr zu vermeiden, vor dem Transport oder der Lagerung in Gebäuden den Motor abkühlen lassen.
- Beim Transport der Pumpe muss sich der Kraftstoffhahn in AUS-Stellung befinden. Die Pumpe in einer horizontalen Position halten und sich vergewissern, dass der Tankdeckel fest aufgeschraubt ist. Verschütteter oder vertropfter Kraftstoff und Kraftstoffdämpfe können sich entzünden.

Vor einer längeren Außerbetriebsetzung der Pumpe:

1. Einen Lagerbereich wählen, an dem weder hohe Feuchtigkeit auftreten, noch viel Staub aufkommen kann.

2. Das Pumpeninnere reinigen.

Nach Einsatz in schlammigem, sandigem oder stark verschmutztem Wasser bilden sich Ablagerungen in der Pumpe.

Vor dem Abstellen sauberes Wasser durch die Pumpe pumpen, da anderenfalls das Pumpenrad beim Neustart beschädigt werden kann.

Nach dem Spülen die Pumpenablassschraube herausdrehen, möglichst viel Wasser vom Pumpengehäuse ablassen und die Schraube wieder eindrehen.

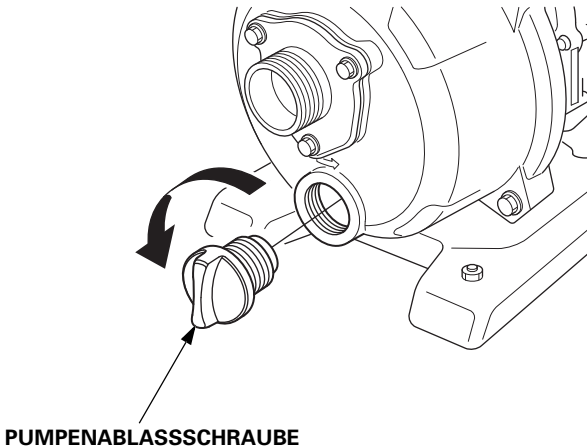

3. Den Kraftstoff ablassen.

⚠ WARNUNG

Benzin ist äußerst leicht entzündlich und unter bestimmten Bedingungen explosiv. Nicht rauchen und offenes Feuer und Funken fernhalten.

- a. Den Tankdeckel abnehmen und den Kraftstoff in einen zugelassenen Kraftstoffbehälter ablassen; hierfür eine handelsübliche Benzin-Handpumpe verwenden.
Vom Einsatz einer Elektropumpe wird abgeraten.
- b. Den Kraftstoffhahnhebel auf EIN drehen und die Vergaser-Ablassschraube 1 bis 2 Drehungen gegen den Uhrzeigersinn lösen. Die Pumpe leicht kippen, damit das ablaufende Benzin nicht auf das Steuergestänge gelangt.
- c. Nachdem der Kraftstoff komplett abgelaufen ist, die Vergaser-Ablassschraube anziehen, den Kraftstoffhahnhebel auf AUS drehen und den Tankdeckel wieder sicher anbringen.

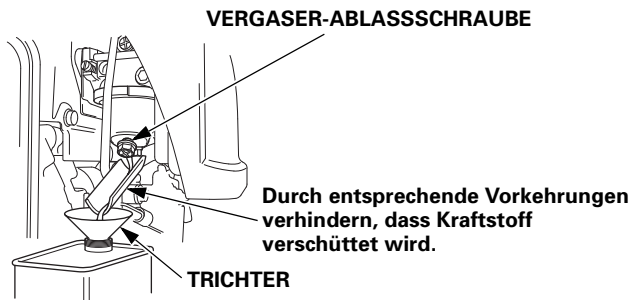
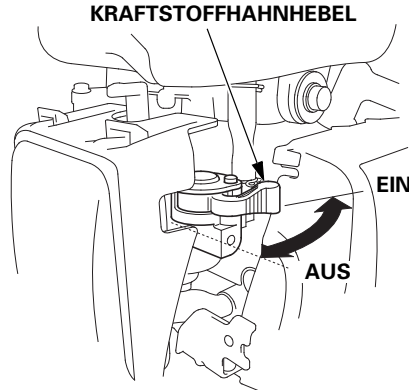

-
4. Motoröl wechseln (siehe Seite 25).
 5. Den Luftfilter reinigen (siehe Seite 27).
 6. Die Zündkerze herausdrehen, und einen Esslöffel sauberen Motoröls in den Zylinder füllen. Den Motor einige Male durchdrehen, um das Öl zu verteilen, anschließend die Zündkerze wieder eindrehen.
 7. Den Startgriff ziehen, bis Widerstand zu spüren ist und die Kerbe an der Schwungradrippe mit der an der Lüfterabdeckung vorhandenen Markierung fluchten. Hierdurch werden die Ventile geschlossen, sodass keine Feuchtigkeit in den Zylinder des Motors eindringen kann und dieser besser gegen interne Korrosion und Staub geschützt ist. Das Startseil sachte zurückgehen lassen.

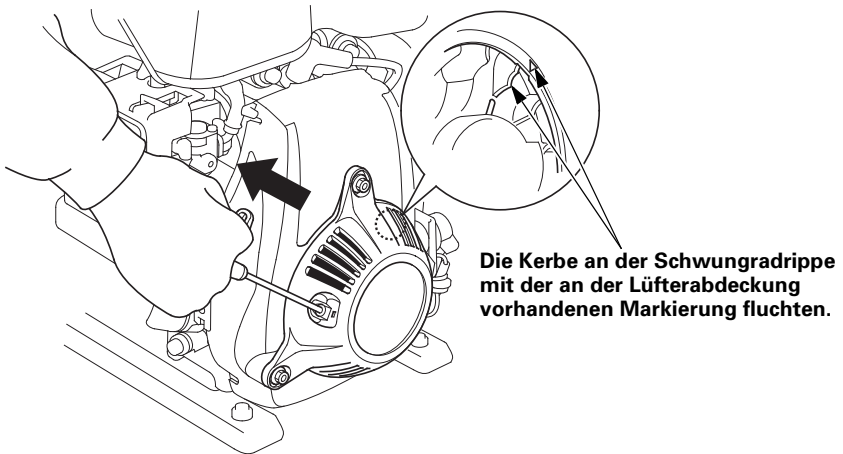

8. Die Pumpe abdecken, um Staub fern zu halten.

Wenn der Motor nicht startet:

1. Ist der Motorschalter auf EIN gestellt?
2. Ist ausreichend viel Öl im Motor? (Ausführung mit Ölwarnsystem)
3. Ist der Kraftstoffhahnhebel auf EIN gestellt?
4. Ist Benzin im Tank?
5. Erreicht Benzin den Vergaser?
Zur Prüfung die Vergaser-Ablassschraube bei auf EIN gestelltem Kraftstoffhahnhebel lösen.
6. Ist die Zündkerze in gutem Zustand?
Die Zündkerze herausdrehen und überprüfen. Die Zündkerze reinigen, den Elektrodenabstand nachstellen und die Kerze abtrocknen. Erforderlichenfalls auswechseln.
7. Wenn der Motor immer noch nicht startet, lassen Sie die Wasserpumpe von Ihrem Wartungshändler überprüfen.

▲ WARNUNG

Wenn Benzin verschüttet worden ist, vergewissern Sie sich, dass die Umgebung getrocknet ist, bevor Sie den Motor wieder starten. Verschütteter oder vertropfter Kraftstoff und Kraftstoffdämpfe können sich entzünden.

Wenn die Pumpe kein Wasser pumpen kann:
1. Ist die Pumpe voll angesaugt?

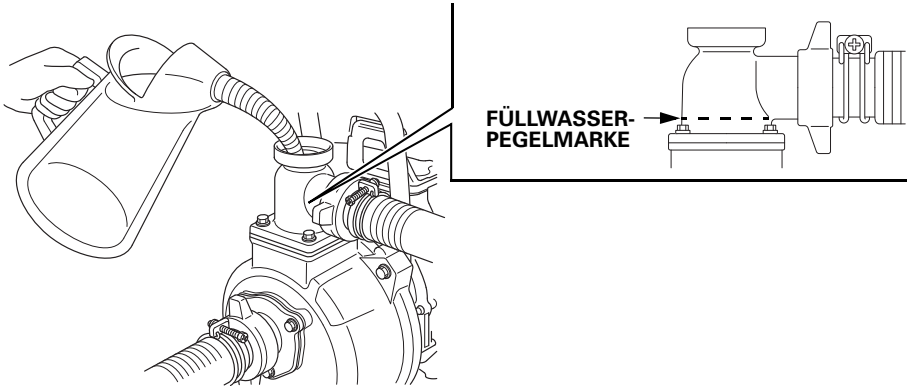

2. Ist der Filter verstopft?

3. Sind die Schlauchschellen sicher angebracht?

4. Liegt eine Schlauchbeschädigung vor?

5. Ist die Saughöhe zu groß?

6. Wenn die Pumpe immer noch nicht funktioniert, lassen Sie die Pumpe von Ihrem Wartungshändler überprüfen.

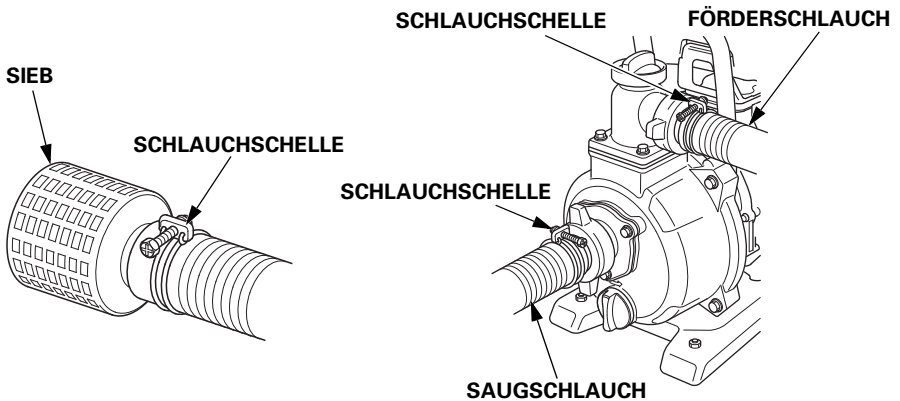

12. TECHNISCHE DATEN

Modell	WX15T
Power Produkt-Codebezeichnung	WAHT

Abmessungen und Gewicht

Länge	355 mm
Breite	275 mm
Höhe	375 mm
Trockenmasse [Gewicht]	9,1 kg

Motor

Modell	GXH50T
Motortyp	Viertakt-Einzylindermotor mit obengesteuerten Ventilen
Hubraum [Bohrung × Hub]	49,4 cm ³ 41,8 × 36,0 mm
Motor-Nettoleistung <small>(gemäß SAE J1349*)</small>	1,6 kW (2,2 PS)/7.000 U/min
Max. Motor-Nettodrehmoment <small>(gemäß SAE J1349*)</small>	2,7 N·m (0,28 kgf·m)/4.500 U/min
Motorölmenge	0,25 L
Kraftstofftankinhalt	0,77 L
Kühlsystem	Gebläseluft
Zündsystem	Transistor-Magnetzündung
Zapfwelldrehung	Gegen den Uhrzeigersinn

*Die Nennleistung des in diesem Dokument angegebenen Motors ist die Nettoleistung, die an einem Produktionsmotor für das Motormodell getestet und gemäß SAE J1349 bei 7.000 U/min (Motor-Nettoleistung) und bei 4.500 U/min (Max. Motor-Nettodrehmoment) gemessen wurde. Die Werte anderer Motoren aus der Serienproduktion können hiervon abweichen.

Die tatsächliche Leistungsabgabe des im Endprodukt verbauten Motors ist von zahlreichen Faktoren wie Betriebsdrehzahl des Motors in der Anwendung, Umweltbedingungen, Wartung und anderen Variablen abhängig.

Pumpe

Durchmesser der Saugöffnung	40 mm
Durchmesser des Auslaufstutzens	40 mm
Gesamtförderhöhe (max.)	37 m
Saughöhe (max.)	8 m
Förderleistung	280 L
Selbstansaugzeit	120 s/5 m

Lärm

Schalldruckpegel an Arbeitsstation (EN 809: 1998 + A1: 2009/AC: 2010)	90 dB (A)
Unsicherheit	1 dB (A)
Gemessener Schalleistungspegel (2000/14/EG, 2005/88/EG)	103 dB (A)
Unsicherheit	1 dB (A)
Garantierter Schalleistungspegel (2000/14/EG, 2005/88/EG)	104 dB (A)

Abstimmung

GEGENSTAND	SPEZIFIKATION	WARTUNG
Elektrodenabstand	0,6–0,7 mm	Siehe Seite 28
Ventilspiel (kalt)	EINLASS: $0,08 \pm 0,02$ mm AUSLASS: $0,11 \pm 0,02$ mm	Wenden Sie sich bitte an Ihren autorisierten Honda-Händler
Sonstige Spezifikation	Weitere Einstellungen sind nicht erforderlich.	

Technische Änderungen vorbehalten.

NOTIZEN

NOTIZEN

Honda WX15T

MANUAL DE EXPLICACIONES
Manual original



Muchísimas gracias por haber comprado una bomba de agua Honda.

Este manual trata de la operación y mantenimiento de la bomba de agua Honda: WX15T

Toda la información de esta publicación se basa en la más reciente información acerca del producto disponible en el momento de aprobarse su impresión.

Honda Motor Co., Ltd. se reserva el derecho de realizar cambios en cualquier momento sin previo aviso y sin incurrir por ello en ninguna obligación.

Ninguna parte de esta publicación podrá reproducirse sin permiso por escrito.

Este manual debe considerarse como una parte permanente de la bomba y debe entregarse con la bomba en caso de reventa.

Ponga atención particularmente a las frases precedidas por las siguientes palabras:

▲ ADVERTENCIA Indica una posibilidad significativa de lesiones corporales graves o incluso fatales si no se observan las instrucciones.

PRECAUCIÓN: Indica una posibilidad de poder sufrir daños en la propiedad o averías en el equipo si no siguen las instrucciones.

NOTA: Ofrece información útil.

Si acontece algún problema, o si se tiene alguna pregunta acerca de la bomba, consultar al distribuidor autorizado de Honda.

▲ ADVERTENCIA

La bomba de agua Honda está diseñada para proporcionar un servicio seguro y fiable si se opera de acuerdo con las instrucciones.

Lea y comprenda el manual del propietario antes de operar la bomba de agua. Si no lo hace así, podrían producirse daños personales o en el equipo.

- La ilustración puede variar de acuerdo con el tipo.

Eliminación

Para proteger el medio ambiente, no se deshaga de manera irresponsable y deje este producto, la batería, el aceite del motor, etc. en la basura. Observe las leyes y regulaciones locales o consulte a su distribuidor de Honda autorizado en relación a los residuos.

CONTENIDO

1. INSTRUCCIONES DE SEGURIDAD	3
2. UBICACIÓN DE LAS ETIQUETAS DE SEGURIDAD.....	5
Marca de la CE y ubicaciones de la etiqueta del nivel de ruido	6
3. NOMENCLATURA DE LOS COMPONENTES	7
4. PREPARACIÓN.....	8
5. COMPROBACIONES PREVIAS AL FUNCIONAMIENTO	10
6. ARRANQUE DEL MOTOR.....	16
• Modificación del carburador para funcionar a gran altitud	19
7. FUNCIONAMIENTO.....	20
8. PARADA DEL MOTOR.....	21
9. MANTENIMIENTO.....	23
10. TRANSPORTE/ALMACENAJE.....	32
11. LOCALIZACIÓN Y REPARACIÓN DE AVERÍAS.....	35
12. ESPECIFICACIONES	37
DIRECCIONES DE LOS PRINCIPALES	
DISTRIBUIDORES Honda	Interior de la cubierta posterior
"Declaración de conformidad CE"	
RESUMEN DE CONTENIDOS	Interior de la cubierta posterior

1. INSTRUCCIONES DE SEGURIDAD

⚠ ADVERTENCIA

Para asegurar una operación segura—



- La bomba de agua Honda está diseñada para proporcionar un servicio seguro y fiable si se opera de acuerdo con las instrucciones. Lea y comprenda el manual del propietario antes de operar la bomba de agua. Si no lo hace así, podrían producirse daños personales o en el equipo.



- Los gases de combustión contienen monóxido de carbono, un gas venenoso incoloro e inodoro. Respirar monóxido de carbono puede provocar pérdida de la consciencia y la muerte.
- Si pone en marcha la bomba en una zona confinada o incluso parcialmente cerrada, el aire que respirara podría contener una cantidad peligrosa de gases de escape.
- Nunca encienda la bomba dentro de un garaje, una casa o cerca de ventanas o puertas abiertas.



- Pare el motor antes de repostar.
- La gasolina es muy inflamable y explosiva bajo ciertas condiciones. Reposte siempre en un lugar bien ventilado con el motor parado.



- El silenciador del tubo de escape se pone muy caliente durante la operación y permanece caliente un rato después de haber parado el motor. Tenga cuidado en no tocarlo mientras esté caliente. Espere a que se enfríe el motor antes de guardar el la bomba de agua en lugares cerrados. El sistema de escape se calienta durante la operación y permanece caliente después de haber parado el motor. Para evitar quemaduras, preste atención a las marcas de advertencia adheridas en la bomba de agua.

⚠ ADVERTENCIA**Para asegurar una operación segura—**

- **Efectúe siempre una comprobación previa de la operación (vea la página 10) antes de poner en marcha el motor. Podrá evitar accidentes o daños en el equipo.**
- **Por razones de seguridad, no bombee líquidos corrosivos o inflamables tales como gasolina o ácidos. También, evite corrosión en la bomba, no bombee agua de mar, soluciones químicas o líquidos cáusticos tales como aceite usado, vino o leche.**
- **Ponga la bomba en una superficie firme y nivelada, porque la bomba podría volcar.**
- **Para evitar peligros de incendios y disponer de la ventilación adecuada, mantener la bomba alejada, 1 metro como mínimo, de las paredes de edificios y de otros equipos durante su funcionamiento. No poner objetos inflamables cerca de la bomba.**
- **Los niños y los animales domésticos deben mantenerse apartados del lugar de operación con el fin de reducir la posibilidad de quemaduras debido a los componentes calientes del motor.**
- **Aprender a parar rápidamente la bomba y entender bien el funcionamiento de todos los controles. No permitir nunca que ninguna persona utilice la bomba si ésta no dispone de las instrucciones apropiadas.**
- **La gasolina es extremadamente inflamable y explosiva bajo ciertas condiciones.**
 - **Llene la gasolina en un lugar bien ventilado con el motor parado. No fume ni permita llamas ni chispas en la zona de llenado de combustible ni donde tenga guardada la gasolina.**
 - **No llene excesivamente el depósito (no debe haber combustible por encima del límite superior). Después de repostar, asegúrese de que la tapa del depósito esté cerrada correctamente y con seguridad.**
- **Tenga cuidado de no derramar combustible cuando se rellena. El combustible derramado o el vapor del combustible pueden inflamarse. Si se derrama combustible, cerciórese de que el área se encuentre seca antes de poner en marcha el motor.**
- **No deje nunca funcionando el motor en un lugar cerrado. Los gases de escape contienen monóxido de carbono que es un gas altamente venenoso y puede causar la pérdida del conocimiento y aun provocar la muerte.**

2. UBICACIÓN DE LAS ETIQUETAS DE SEGURIDAD

Estas etiquetas le advierten los peligros potenciales que pueden causar daños serios. Lea con atención las etiquetas y notas de seguridad así como las precauciones descritas en este manual.

Si una de estas etiquetas se despegó o si resulta difícil de leer, solicite su reemplazo a su concesionario de servicio.

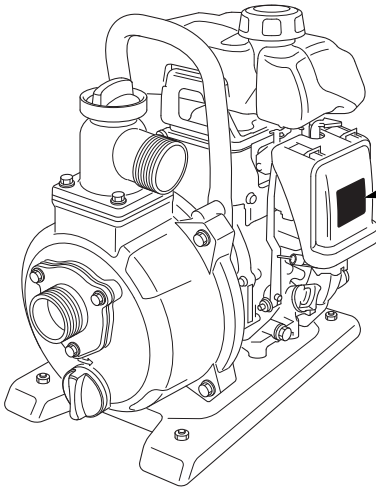

PRECAUCIONES PARA EL OPERARIO

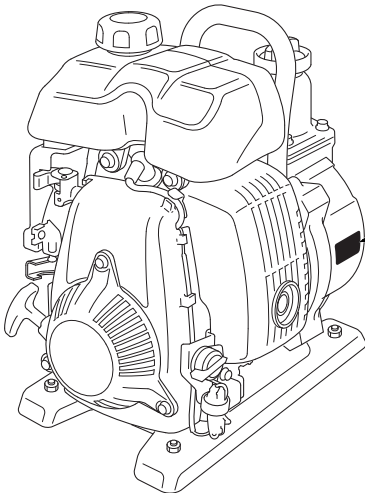

PRECAUCIÓN: CALIENTE



Marca de la CE y ubicaciones de la etiqueta del nivel de ruido

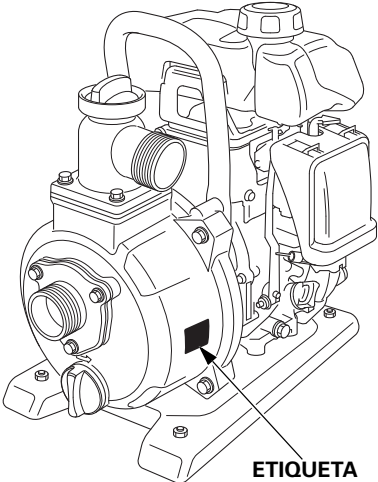
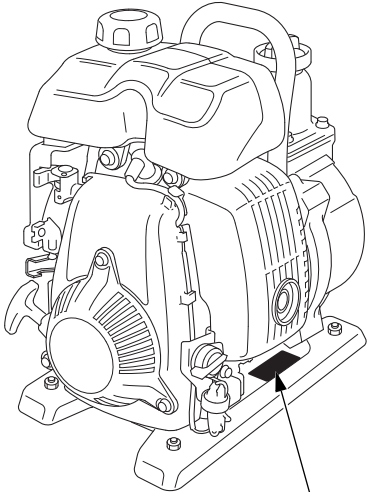

**ETIQUETA
SOBRE EL
RUIDO**



MARCA CE

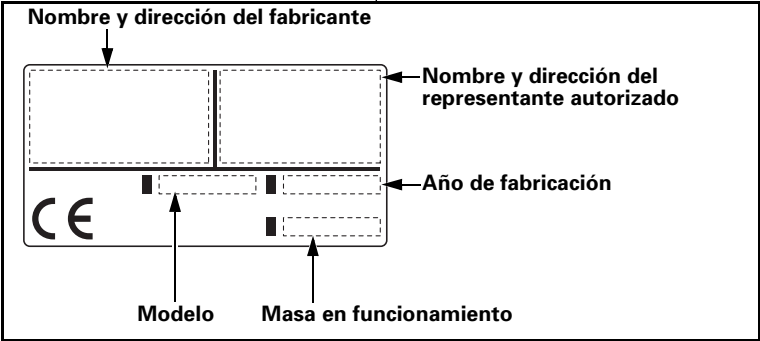

El nombre y la dirección del fabricante y del representante autorizado se encuentran en la "Declaración de conformidad CE" RESUMEN DE CONTENIDOS del Manual del Propietario.

3. NOMENCLATURA DE LOS COMPONENTES

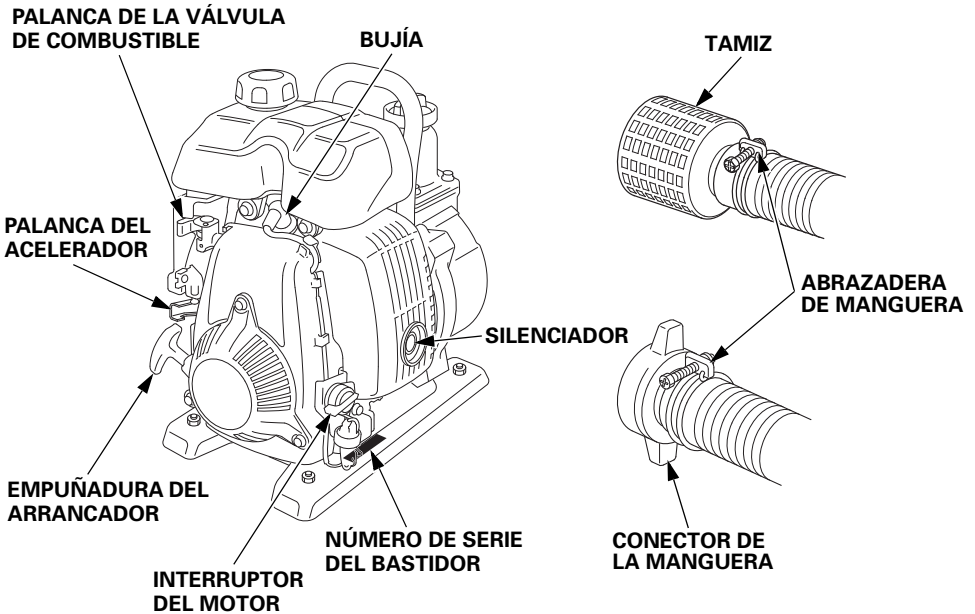
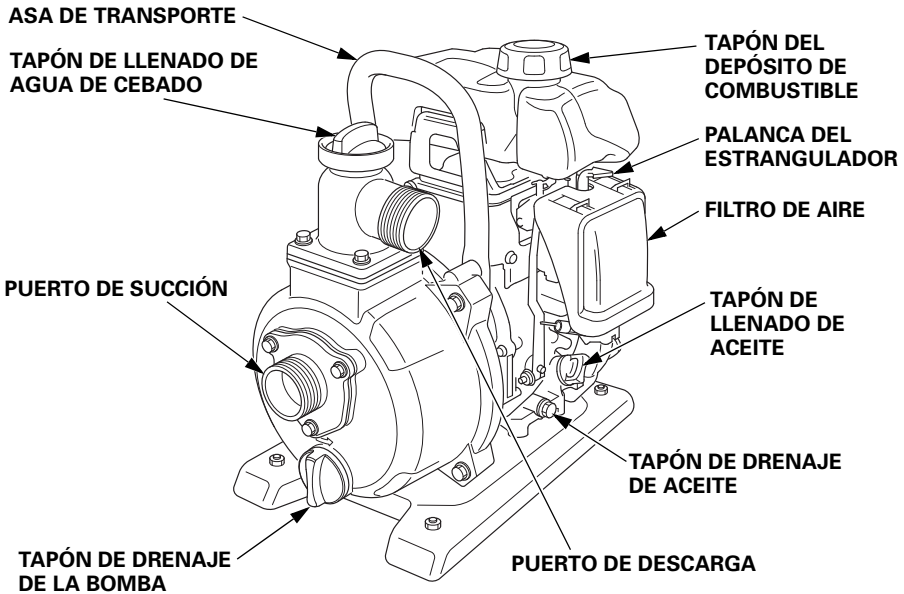

Anote el número de serie del bastidor en el espacio siguiente.
Necesitará este número de serie para realizar pedidos de piezas.

Número de serie del bastidor: _____

4. PREPARACIÓN

Antes de cada utilización, mire en torno al motor y debajo del mismo para ver si hay indicios de fugas de aceite o de gasolina.

1. Instale el conector de la manguera.

Asegúrese de comprobar que la empaquetadura del acoplamiento de la manguera quede asentada en su lugar e instale el conector de la manguera en el puerto de succión de la bomba.

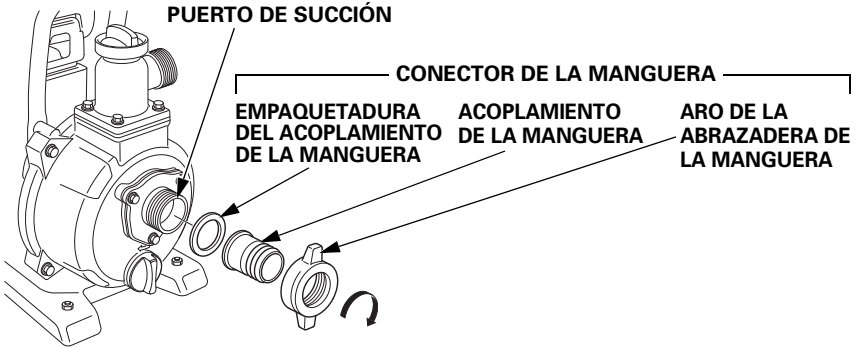

2. Conecte la manguera de succión.

Utilice una manguera con un diámetro de 40 mm de venta en comercios. La manguera de succión debe estar reforzada, de estructura irrompible. La longitud de la manguera no debe ser más de la necesaria, ya que el rendimiento es mejor cuando la bomba no está bastante sobre el nivel del agua. El tiempo de autocebado también es proporcional a la longitud de la manguera.

El filtro que se proporciona con la bomba debe conectarse en el extremo de la manguera de succión con una abrazadera, de la manera en que se muestra.

PRECAUCIÓN:

Instale siempre el tamiz sobre el extremo de la manguera de succión antes de bombear. El filtro separará las impurezas que pueden ocasionar atascos o daños al impulsor.

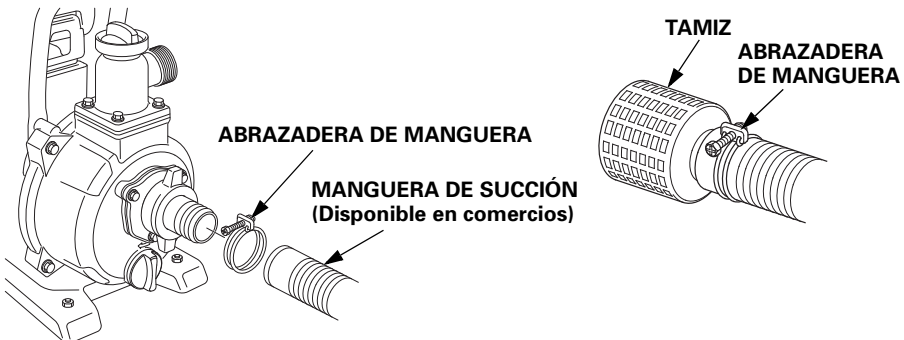

3. Conecte la manguera de descarga.

Utilice un conector de manguera, una abrazadera y una manguera de descarga disponible en comercios. Una manguera corta y de gran diámetro es más eficiente. Una manguera larga o de pequeño diámetro aumentará la fricción del fluido y reducirá la potencia de la bomba.

NOTA:

Apriete la abrazadera firmemente para prevenir que la manguera se desconecte bajo presión alta.

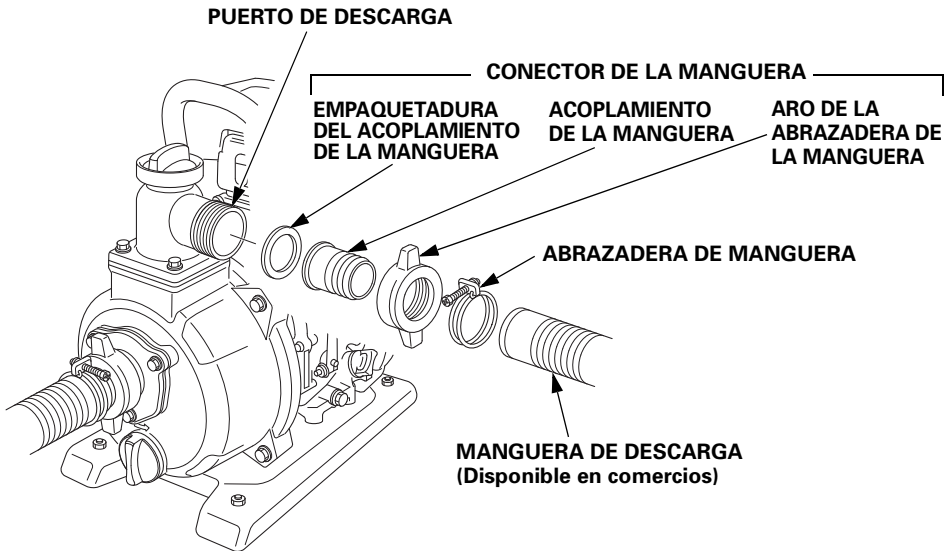

5. COMPROBACIONES PREVIAS AL FUNCIONAMIENTO

1. Comprobación del nivel de aceite del motor.

Cada 10 horas, compruebe el nivel de aceite del motor y rellene aceite hasta la parte superior del cuello de relleno de aceite si se opera la bomba durante más de 10 horas seguidas.

PRECAUCIÓN:

El aceite del motor es uno de los factores más importantes que afecta el rendimiento y duración del motor. No se recomiendan los aceites que no sean detergentes ni tampoco los vegetales.

Compruebe el nivel del aceite de motor con el motor parado y en una posición nivelada.

1. Ponga la bomba horizontalmente en una superficie nivelada.
2. Extraiga la tapa de relleno de aceite.
3. Compruebe el nivel de aceite. Si está bajo el límite superior, rellene con el aceite recomendado (consulte la página 11) hasta el límite superior.

PRECAUCIÓN:

- El motor podría averiarse seriamente si no funcionase con la cantidad suficiente de aceite.
- Cerciorarse de comprobar el nivel de aceite estando el motor parado y sobre una superficie plana.

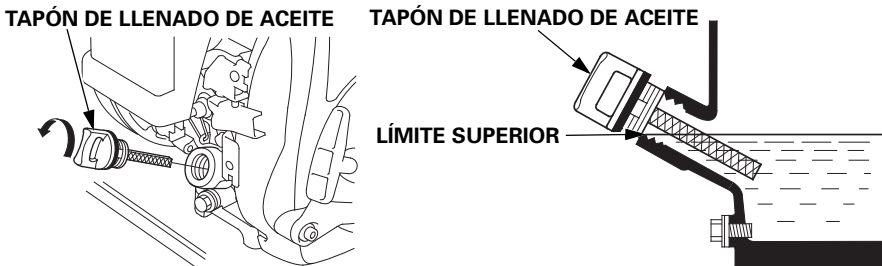

4. Vuelva a instalar la tapa de llenado de aceite con seguridad.

Sistema de aviso de aceite (tipo equipado)

El sistema de aviso del aceite está diseñado para evitar los daños en el motor causados una cantidad insuficiente de aceite en el cárter. Antes de que el nivel del aceite del cárter pueda caer por debajo de un límite de seguridad, el sistema de aviso del aceite para automáticamente el motor (el interruptor del motor queda en la posición ON).

NOTA:

Si el motor se para y no puede arrancarse, compruebe el nivel del aceite de motor antes de realización la localización y reparación de averías de otras partes.

Aceite recomendado

Emplee aceite de motor de 4 tiempos que satisfaga o exceda los requisitos para la clasificación de servicio API de SE o posterior (o equivalente). Compruebe siempre la etiqueta de servicio API del recipiente de aceite para asegurarse que incluye las letras SE o posterior (o equivalente).

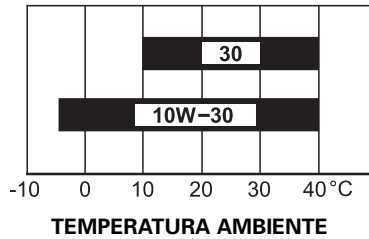

Se recomienda el SAE 10W-30 para aplicaciones generales. Las otras viscosidades mostradas en la gráfica pueden utilizarse cuando la temperatura media de su zona está dentro del margen indicado.

PRECAUCIÓN:

El uso de aceite de motor de 2 tiempo no detergente puede acortar la duración útil del motor.

2. Compruebe el nivel de combustible.

Extraiga la tapa del depósito de combustible y compruebe el nivel de combustible. Llene el depósito si el nivel de combustible es bajo.

Emplee gasolina sin plomo para automóviles con un número de octanos de investigación de 91 o más alto (octanaje de bomba de 86 o más alto). No emplee nunca gasolina pasada o sucia ni mezcla de aceite/gasolina. Evite que las impurezas o agua entren en el interior del depósito de combustible.

Después de repostar, apriete la tapa del depósito de combustible con seguridad.

▲ ADVERTENCIA

- **La gasolina es extremadamente inflamable y explosiva bajo ciertas condiciones.**
- **Llene la gasolina en un lugar bien ventilado con el motor parado. No fume ni permita llamas ni chispas en la zona de llenado de combustible ni donde tenga guardada la gasolina.**
- **No llene excesivamente el depósito (no debe haber combustible por encima del límite superior). Después de repostar, asegúrese de que la tapa del depósito esté cerrada correctamente y con seguridad.**
- **Tenga cuidado de no derramar combustible cuando se rellena. El combustible derramado o el vapor del combustible pueden inflamarse. Si se derrama combustible, cerciórese de que el área se encuentre seca antes de poner en marcha el motor.**
- **Evite un contacto repetido o prolongado con la piel o la inhalación de vapor. MANTENGA FUERA DEL ALCANCE DE LOS NIÑOS.**

TAPÓN DEL DEPÓSITO DE COMBUSTIBLE

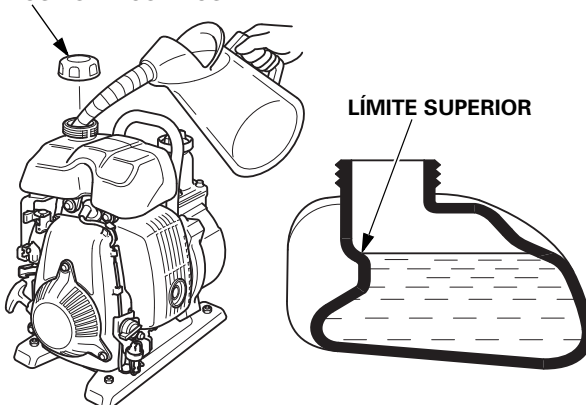

NOTA:

La gasolina se degenera muy rápidamente dependiendo de factores como la exposición a la luz, la temperatura y el tiempo.

En el peor de los casos, la gasolina puede echarse a perder en 30 días. El empleo de gasolina contaminada puede causar daños serios al motor (carburador obstruido, válvula agarrotada).

Estos daños debidos a un combustible que no está en buenas condiciones no están cubiertos por la garantía.

Para evitar estas situaciones, siga estrictamente estas recomendaciones:

- Emplee sólo la gasolina especificada (vea la página 12).
- Emplee gasolina nueva y limpia.
- Para ralentizar el deterioro, mantenga la gasolina en un recipiente de combustible homologado.
- Si se tiene que almacenar durante mucho tiempo (más de 30 días), drene el depósito de combustible y el carburador (vea la página 33).

Gasolinas con alcohol

Si decide utilizar gasolina col alcohol (gasohol), asegúrese que el octanaje sea al menos tan alto como el recomendado por Honda. Existen dos tipos de "gasohol": uno que contiene etanol y otro que contiene metanol.

No utilice gasohol con más del 10% de etanol.

No emplee nunca gasolina que contenga más del 5% de metanol (alcohol metílico o alcohol de madera) o gasolina que contenga metanol si no contiene cosolventes e inhibidores contra la corrosión para metanol.

NOTA:

- Los daños en el sistema de combustible o los problemas de rendimiento del motor causados por la utilización de gasolina que contenga más cantidad de alcohol que la recomendada no están cubiertos por la garantía.
- Antes de adquirir gasolina de una gasolinera desconocida, compruebe si la gasolina contiene alcohol, y en caso de contenerlo, pregunte el tipo y porcentaje de alcohol utilizado.

Si nota síntomas indeseados de funcionamiento mientras usa una determinada gasolina. Cambie a una gasolina que sepa que contiene una cantidad de alcohol menor que la recomendada.

3. Comprobar el elemento del filtro de aire.

1. Desenganche las dos lengüetas de cierre de la parte superior de la cubierta del filtro de aire. Incline hacia atrás la parte superior de la cubierta del filtro de aire y desenganche las dos lengüetas inferiores. A continuación, extraiga la cubierta.
2. Compruebe el elemento del filtro de aire para asegurarse de que está limpio y en buen estado.
Si el elemento está sucio, límpielo (vea la página 27). Reemplace el elemento del filtro de aire si está dañado.

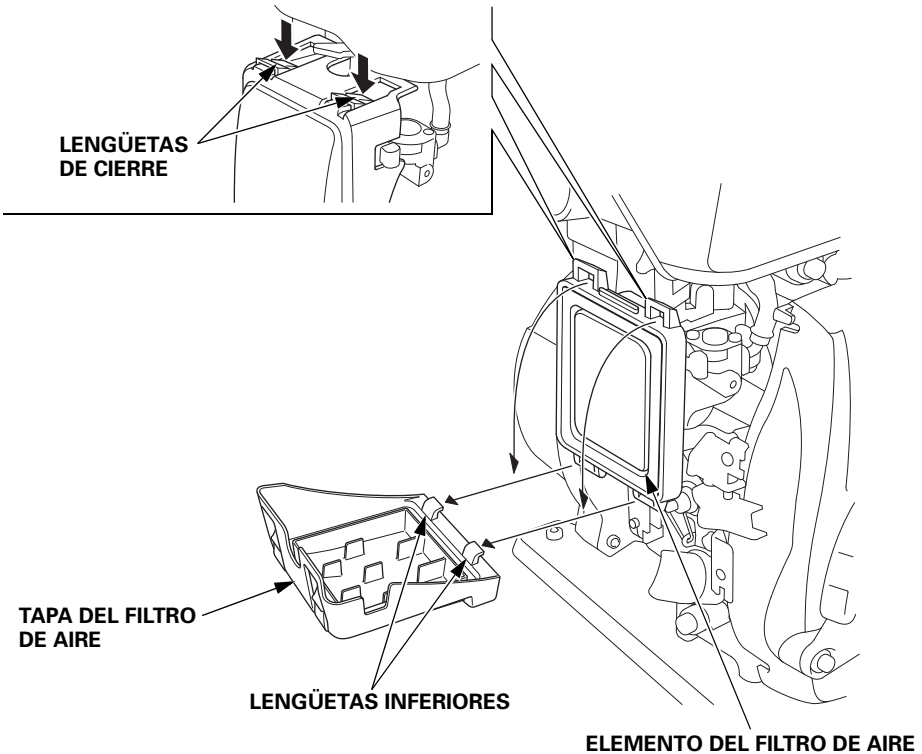

3. Vuelva a instalar el elemento del filtro de aire.
4. Vuelva a instalar la cubierta del filtro de aire insertando las lengüetas inferiores y la lengüeta de enganche.

PRECAUCIÓN:

Nunca ponga en marcha el motor sin el filtro de aire. Los contaminantes, tales como el polvo y la suciedad, aspirados al motor a través del carburador, ocasionarían un rápido desgaste del motor.

4. Compruebe que todas las tuercas, pernos y tornillos estén apretados.

Compruebe si hay pernos, tuercas o tornillos aflojados. Si es necesario, apriete los pernos, las tuercas y los tornillos adecuadamente y con seguridad.

5. Compruebe el agua de cebado.

Asegúrese de que la cámara de la bomba está llena de agua de cebado hasta su nivel de llenado.

PRECAUCIÓN:

No trate nunca de poner en funcionamiento la bomba sin agua de cebado ya que la bomba se calentará excesivamente. La operación de la bomba en seco durante un largo período de tiempo destruirá la empaquetadura de la bomba. Si la bomba ha estado funcionando en seco, pare inmediatamente el motor y deje que la bomba se enfríe antes de añadir agua de cebado.

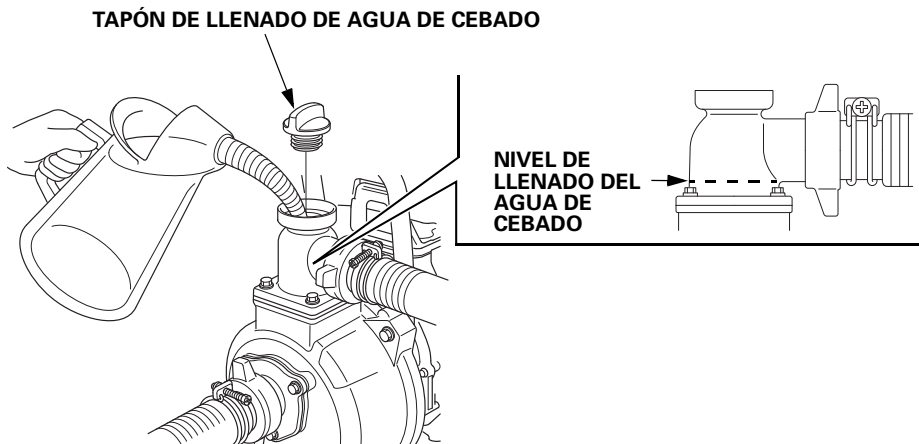

6.ARRANQUE DEL MOTOR

1. Gire la palanca de la válvula del combustible a la posición ON.

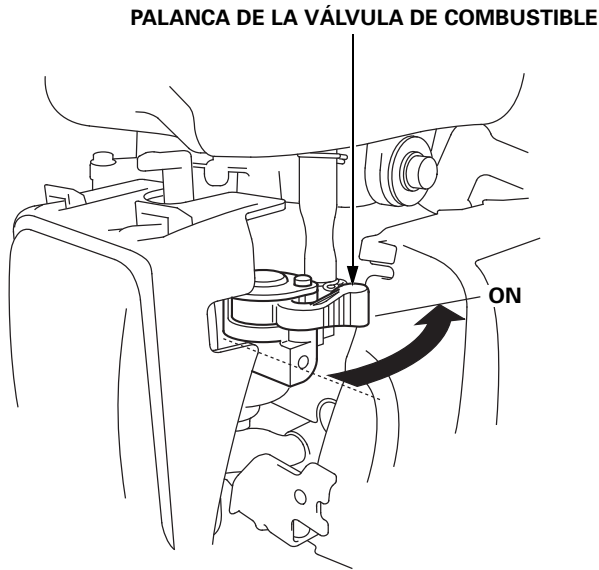

2. Para arrancar un motor frío, mueva la palanca del estrangulador a la posición de cierre (CLOSED).

NOTA:

No utilizar el estrangulador si el motor está caliente y la temperatura ambiental es alta.

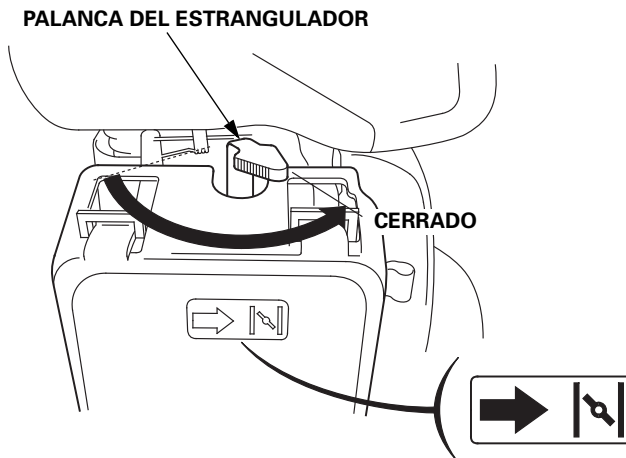

3. Aleje la palanca del acelerador de la posición SLOW, aproximadamente a 1/2 del recorrido hacia la posición de rápido (FAST).

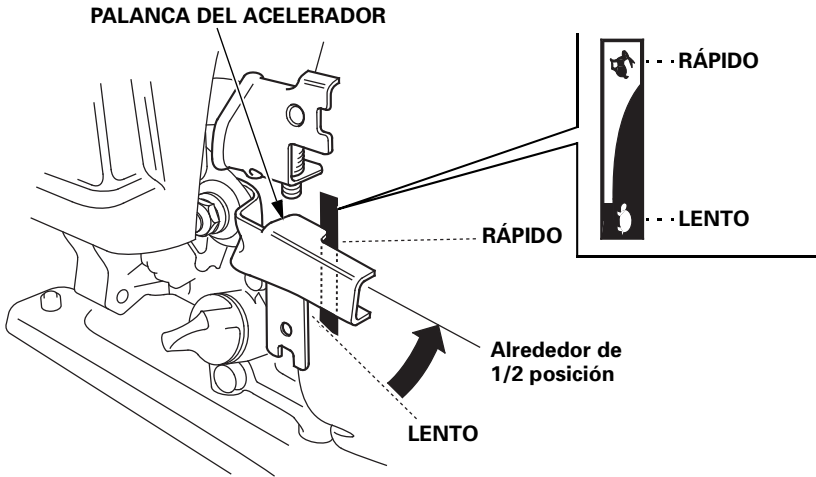

4. Ponga el interruptor del motor en la posición ON.

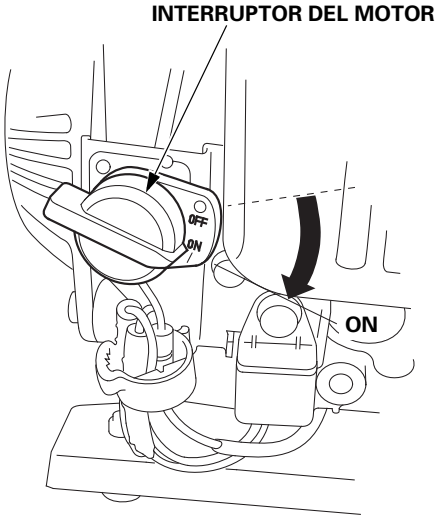

5. Sujete con seguridad el asa para el transporte y tire ligeramente de la empuñadura del arrancador hasta notar resistencia y, a continuación, tire con fuerza en la dirección de la flecha como se muestra abajo.

PRECAUCIÓN:

No permita que la empuñadura del arrancador vuelva violentamente a su lugar original. Deje que vuelva lentamente para evitar dañar el arrancador.

NOTA:

Tire siempre con fuerza de la empuñadura del arrancador. Si no se tira con fuerza, es posible que las chispas no salten por los electrodos de la bujía, en cuyo caso no arrancaría el motor.

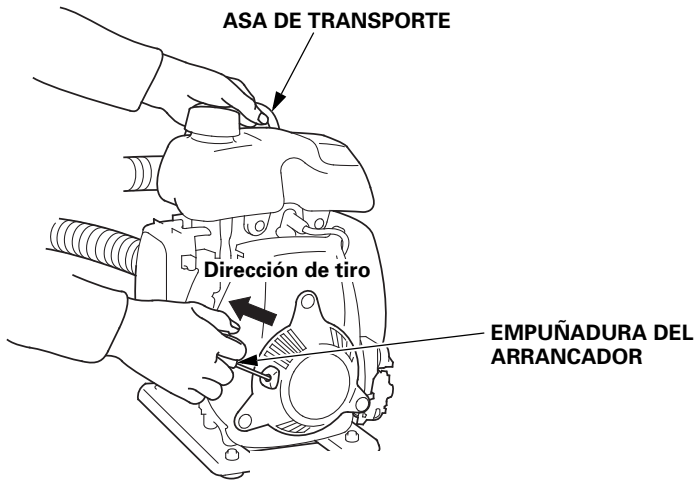

6. Si la palanca del estrangulador se ha movido a la posición CLOSED para arrancar el motor, muévala gradualmente hacia la posición OPEN a media que se calienta el motor.

PALANCA DEL ESTRANGULADOR

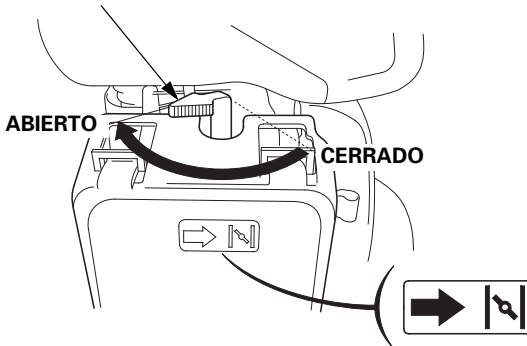

• **Modificación del carburador para funcionar a gran altitud**

A grandes altitudes, la mezcla normal de aire-combustible del carburador será demasiado rica. Se reducirá el rendimiento y aumentará el consumo de combustible. Si la mezcla es demasiado rica, ensuciará también la bujía y puede dificultar el arranque. El funcionamiento a una altitud distinta de la certificada para este motor, durante períodos prolongados de tiempo, puede ocasionar un incremento en las emisiones de escape.

El rendimiento a grandes altitudes podrá mejorar mediante modificaciones específicas en el carburador. Si siempre utiliza su bomba de agua a altitudes de más de 1.500 metros, solicite a su concesionario de servicio que efectúe esta modificación del carburador. Este motor conformará cada una de las normas sobre las emisiones de escape durante toda su vida de servicio cuando se opere a gran altitud con las modificaciones del carburador para grandes altitudes.

Incluso con la modificación del carburador, la potencia del motor se reducirá aproximadamente el 3,5% por cada 300 m de incremento de la altitud. La altura afectará aún más la potencia si no se realiza ninguna modificación en el carburador.

PRECAUCIÓN:

Cuando se haya modificado el carburador para funcionar a gran altitud, la mezcla de aire-combustible será demasiado pobre para funcionar a bajas altitudes. El funcionamiento a altitudes de menos de 1.500 metros con el carburador modificado puede causar sobrecalentamiento del motor y ocasionar serios daños en el motor. Para el funcionamiento a bajas altitudes, solicite a su concesionario de servicio que reajuste el carburador a las especificaciones originales de fábrica.

7. FUNCIONAMIENTO

PRECAUCIÓN:

No utilice nunca la bomba para aguas lodosas, aceite sucio, vino, etc. No tire de la articulación del regulador para operar a la fuerza el motor fuera de sus márgenes de diseño.

1. Arranque el motor de acuerdo con el procedimiento descrito en la página 16.
2. Coloque la palanca del acelerador para la velocidad del motor deseada.

La salida de la bomba se controla mediante el ajuste de la velocidad del motor. Si se mueve la palanca del acelerador en la dirección FAST; aumentará la salida de la bomba; si se mueve en la dirección SLOW, disminuirá la salida de la bomba.

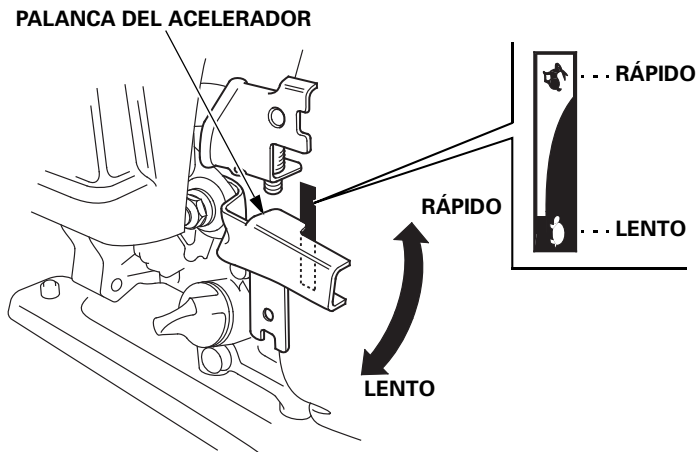

8. PARADA DEL MOTOR

Para detener el motor en un caso de emergencia, gire simplemente el interruptor de encendido a la posición OFF. Bajo condiciones normales, siga el procedimiento siguiente.

1. Mueva la palanca del acelerador por completo a la posición SLOW.

PALANCA DEL ACELERADOR

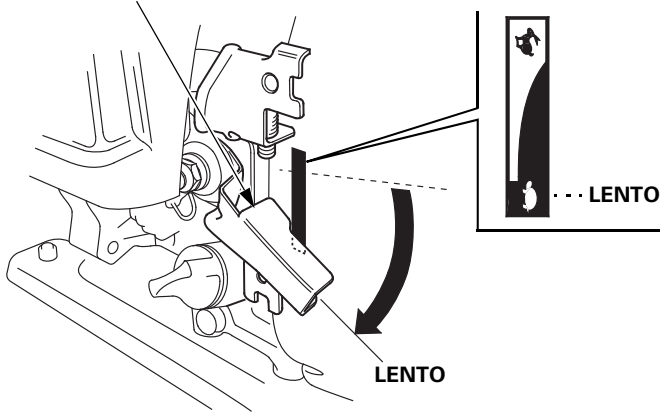

2. Gire el interruptor del motor a la posición OFF.

INTERRUPTOR DEL MOTOR

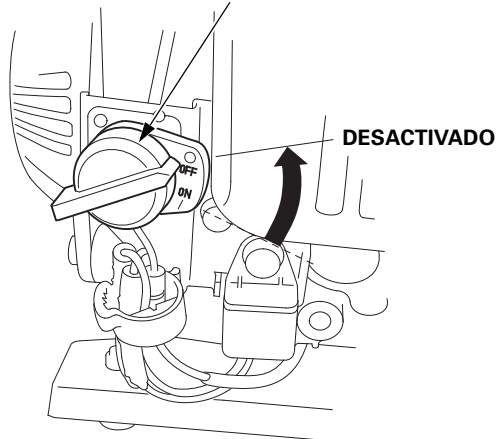

3. Gire la palanca de la válvula del combustible a la posición OFF.

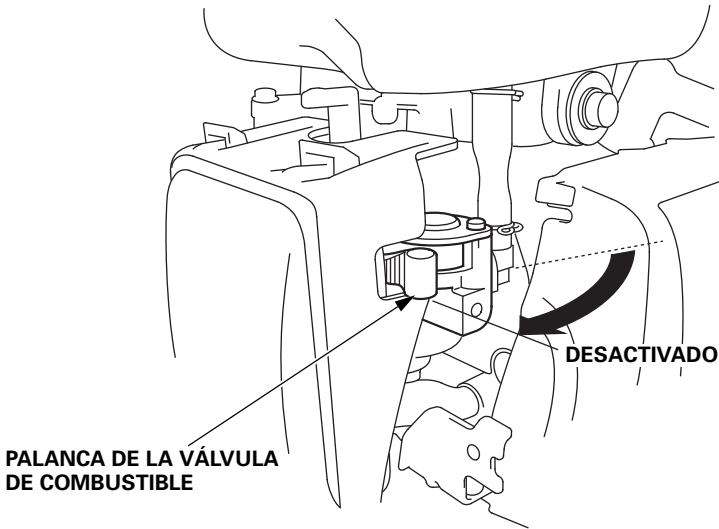

Después de la utilización, extraiga el tapón de drenaje de la bomba (vea la página 32), y drene la cámara de la bomba. Extraiga la tapa de relleno de agua de cebado, y lave la cámara de la bomba con agua corriente limpia. Deje que se drene el agua de la cámara de la bomba, y vuelva e instalar luego la tapa de relleno y el tapón de drenaje.

9. MANTENIMIENTO

La inspección y los ajustes periódicos de la bomba son esenciales para poder mantener un alto nivel de rendimiento. El mantenimiento regular también ayudará a extender la vida útil de servicio. Los intervalos de servicio requeridos y el tipo de mantenimiento que debe realizarse se describen en la tabla de la página siguiente.

▲ ADVERTENCIA

- **Desconecte el motor antes de efectuar cualquier trabajo de mantenimiento.**
- **Para evitar un arranque accidental, ponga en la posición OFF el interruptor de encendido y desconecte la tapa de la bujía.**
- **Si el motor debe funcionar, cerciórese de que el lugar esté bien ventilado. El gas de escape contiene monóxido de carbono que es venenoso, y puede causar la pérdida del conocimiento e incluso la muerte.**

PRECAUCIÓN:

- **Si la bomba ha sido utilizada con agua de mar, etc., límpiela con agua dulce inmediatamente después para evitar la corrosión y eliminar sedimentos.**
- **Emplee partes genuinas de Honda o sus equivalentes cuando realice el mantenimiento o las reparaciones. El uso de las partes de reemplazo que no sean de la calidad equivalente pueden dañar la bomba.**

Programa de mantenimiento

PERIODO DE SERVICIO HABITUAL (1)		Cada uso	Primer mes o 10 h.	Cada 3 meses o 25 h.	Cada 6 meses o 50 h.	Cada año o 100 h.	Cada dos años o 300 h.	Consultar la página
Efectuar en cada uno de los intervalos en meses u horas de funcionamiento indicados, lo que se produzca antes. Elemento								
Aceite del motor	Comprobar el nivel	o						10
	Cambiar		o		o (3)			25
Filtro de aire	Comprobar	o						14
	Limpiar			o (2)				27
Bujía	Comprobar-ajustar					o		28
	Sustituir						o	
Parachispas (Piezas opcionales)	Limpiar					o (5)		30
Régimen de ralentí	Comprobar-ajustar					o (4)		—
Holgura de las válvulas	Comprobar-ajustar						o (4)	—
Cámara de combustión	Limpiar	Tras 300 h. (4)						—
Depósito de combustible y filtro	Limpiar					o (4)		—
Tubo del combustible	Comprobar	Cada 2 años (sustituir si fuera necesario) (4)						—
Impulsor	Comprobar					o (4)		—
Holgura del impulsor	Comprobar					o (4)		—
Válvula de admisión de la bomba	Comprobar					o (4)		—

- (1) Para uso comercial, anote las horas de operación para determinar los intervalos de mantenimiento apropiado.
- (2) Realice el servicio más frecuentemente cuando se utilice en lugares polvorientos.
- (3) Cambie el aceite de motor cada 25 horas cuando lo utilice con mucha carga a altas temperaturas ambientales.
- (4) El servicio de estos elementos debe realizarlo su concesionario de servicio, a menos que usted disponga de las herramientas adecuadas y tenga suficientes conocimientos de mecánica. Para ver los procedimientos de servicio, consulte el manual de taller Honda.
- (5) En Europa y en los otros países en los cuales se aplica la Directiva "máquinas" 2006/42/CE, esta limpieza deberá realizarla su concesionario de servicio.

1. Cambio de aceite

Drene el aceite usado mientras el motor esté caliente. El aceite caliente se drena con más rapidez y por completo.

1. Ponga un recipiente adecuado debajo del motor para recibir el aceite usado, y extraiga entonces la tapa de relleno de aceite, el tapón de drenaje y la arandela de estanqueidad.
2. Deje que el aceite usado se drene por completo y vuelva a instalar entonces el tapón de drenaje con una arandela de estanqueidad nueva y apriételo con seguridad.
3. Teniendo el motor en una posición nivelada, rellene aceite del recomendado (vea la página 11) hasta la marca del límite superior.

CAPACIDAD PARA ACEITE DEL MOTOR: 0,25 L

4. Enrosque con seguridad la tapa de relleno de aceite.

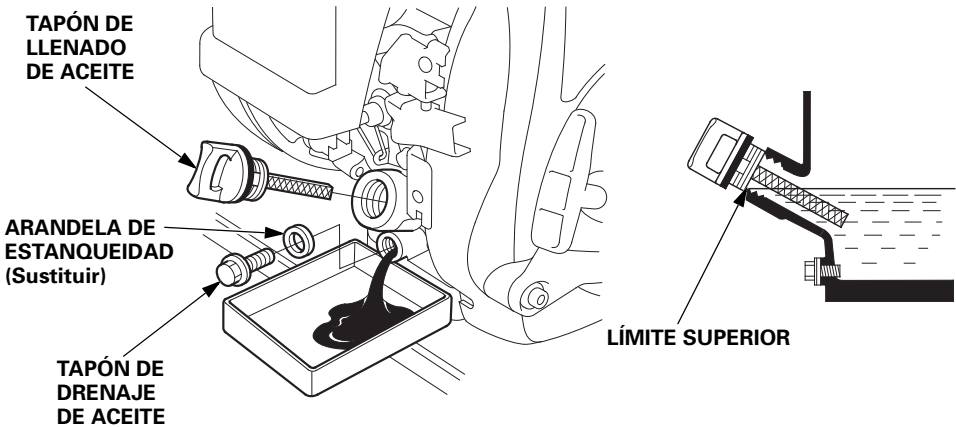

Lávese las manos con agua y jabón después de haber manipulado aceite usado.

NOTA:

Tire el aceite de motor usado de manera que sea compatible con el medio ambiente. Le aconsejamos que lo lleve en un recipiente cerrado a la gasolinera de su localidad para que se encarguen de su eliminación. No lo tire a la basura, no lo derrame a la tierra, ni tampoco por una cloaca.

2. Mantenimiento del filtro de aire

Un filtro de aire sucio restringirá el paso de aire al carburador. Para evitar que el carburador funcione mal, revise el filtro de aire regularmente. Revíselo más frecuentemente cuando la bomba funcione en lugares excesivamente polvorientos.

⚠ ADVERTENCIA

No emplee nunca gasolina ni solventes de bajo punto de inflamación para la limpieza. Sin inflamables y explosivos bajo ciertas condiciones.

PRECAUCIÓN:

No ponga nunca la bomba en marcha sin el filtro de aire. Los contaminantes, tales como el polvo y la suciedad, aspirados al motor, ocasionarían un rápido desgaste del mismo.

1. Desenganche las dos lengüetas de cierre de la parte superior de la cubierta del filtro de aire. Incline hacia atrás la parte superior de la cubierta del filtro de aire y desenganche las dos lengüetas inferiores. A continuación, extraiga la cubierta.
2. Extraiga el elemento del filtro de aire.

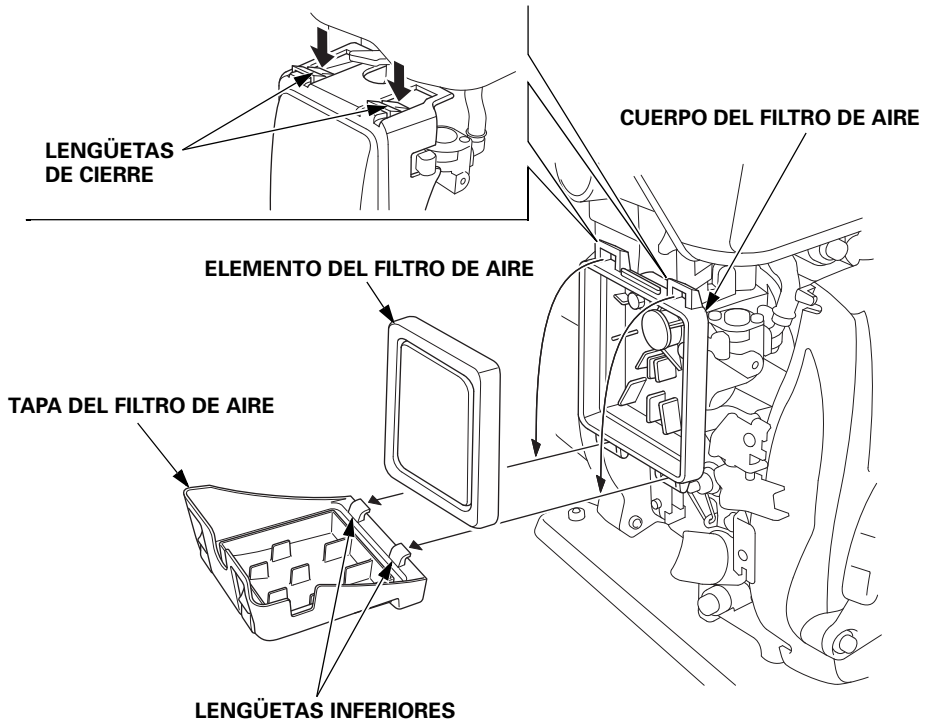

-
3. Lave el elemento del filtro de aire con agua jabonosa templada, aclare y deje secar completamente, o límpielo con un disolvente no inflamable o con un alto punto de inflamación y deje secar.
 4. Sumerja el elemento del filtro de aire en aceite de motor limpio, y exprima todo el exceso de aceite. Si se deja demasiado aceite en la espuma, el motor producirá humo cuando se arranque.

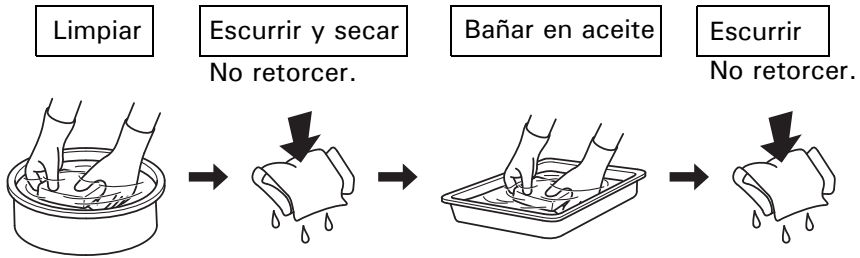

5. Frote la suciedad del cuerpo del filtro de aire y la cubierta, empleando un paño humedecido. Tenga cuidado para evitar que se introduzca suciedad en el carburador.
6. Vuelva a instalar el elemento del filtro de aire.
7. Vuelva a instalar la cubierta del filtro de aire insertando las lengüetas inferiores y la lengüeta de enganche.

3. Mantenimiento de la bujía de encendido

Bujías recomendadas: CR5HSB (NGK)
U16FSR-UB (DENSO)

PRECAUCIÓN:

No emplee nunca una bujía del margen térmico incorrecto.

Para asegurar la operación apropiada del motor, la bujía debe tener el huelgo apropiado y estar libre de depósitos de suciedad.

▲ ADVERTENCIA

Si el motor ha estado funcionando, el silenciador estará muy caliente. Tener cuidado de no tocar el silenciador.

1. Desconecte la tapa de la bujía, y saque la suciedad que pudiera haber en torno al área de la bujía.
2. Extraiga la bujía con una llave para bujías del tamaño adecuado.

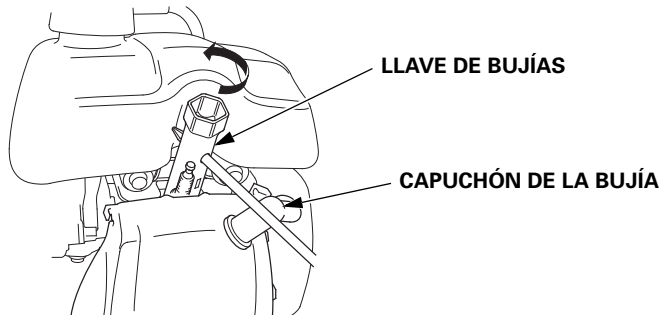

3. Inspeccione visualmente la bujía. Tire la bujía si tienen desgaste aparente o si el aislador está partido o rajado. Limpie la bujía con un cepillo de alambre si debe volver a utilizarla.

4. Medir la separación entre electrodos con un calibre de espesores. Corrija la separación, si fuese necesario, doblando el electrodo lateral.

El huelgo deberá ser:
0,6–0,7 mm

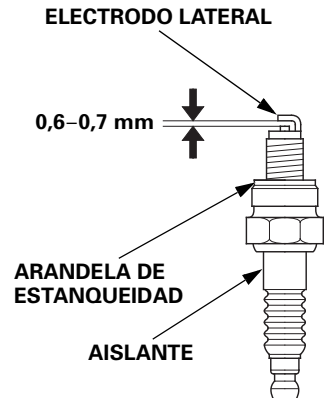

-
5. Compruebe que la arandela de estanqueidad esté en buen estado, y enrosque la bujía con la mano para evitar que se dañen las roscas.
 6. Después de haberse asentado la bujía, apriete con una llave para bujías para comprimir la arandela.

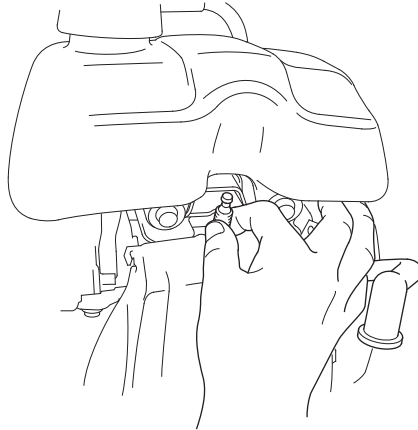

NOTA:

Si se instala una bujía nueva, apriete 1/2 vuelta después de asentarla para comprimir la arandela.

Si se va a usar una bujía usada, se tiene que apretar solamente un 1/8–1/4 de vuelta después de asentarla para comprimir la arandela.

PRECAUCIÓN:

- **La bujía debe estar firmemente apretada. Una bujía apretada inadecuadamente puede llegar a calentarse demasiado y causar daños en el motor.**
- **Utilizar solamente las bujías recomendadas u otras equivalentes. Las bujías con una gama térmica inadecuada podrían causar daños en el motor.**

7. Coloque con seguridad la tapa de la bujía.

4. Mantenimiento del parachispas (partes opcional)

En Europa y en los otros países en los cuales se aplica la Directiva "máquinas" 2006/42/CE, esta limpieza deberá realizarla su concesionario de servicio.

⚠ ADVERTENCIA

Si el motor ha estado funcionando, el silenciador estará muy caliente. Deje que se enfríe antes de seguir.

PRECAUCIÓN:

El parachispas deberá inspeccionarse cada 100 horas para mantener su eficacia.

1. Desmonte el protector del silenciador extrayendo los tres pernos de 5 mm.
2. Desmonte el parachispas del silenciador extrayendo un tornillo.
(Tenga cuidado de no dañar la malla de alambre).

NOTA:

Compruebe si hay depósitos de carbonilla alrededor del orificio de escape y del parachispas. Límpielos si es necesario.

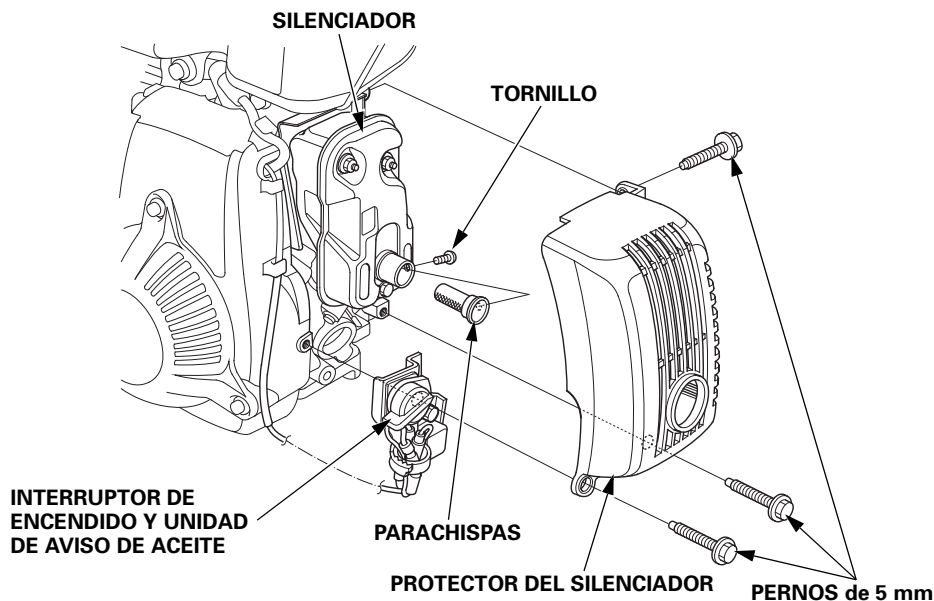

3. Utilice un cepillo para eliminar las acumulaciones de carbonilla de la malla del parachispas.

PRECAUCIÓN:

Tenga cuidado de no dañar la malla del parachispas.

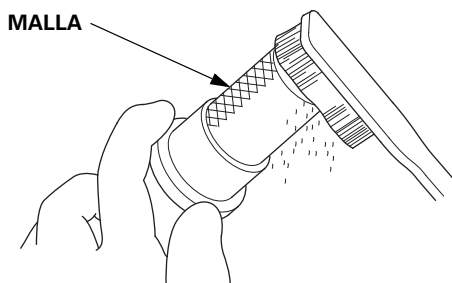

NOTA:

El parachispas deberá estar exento de roturas y agujeros. Sustitúyalo si es necesario.

4. Instale el parachispas y el protector del silenciador en el orden inverso al del desmontaje.

10. TRANSPORTE/ALMACENAJE

⚠ ADVERTENCIA

- Para evitar quemaduras severas o peligros de incendios, deje enfriar el motor antes de transportar la bomba o guardarla bajo techo.
- Cuando transporte la bomba, gire la válvula del combustible a la posición OFF, mantenga la bomba nivelada y asegúrese de que la tapa del depósito está instalada con seguridad. El combustible derramado o el vapor del combustible pueden inflamarse.

Antes de almacenar la bomba durante períodos prolongados de tiempo:

1. Asegúrese de que el lugar de almacenaje esté exento de humedad y polvo excesivos.
2. Limpie el interior de la bomba.
Los sedimentos se acumulan en la bomba si se ha utilizado con agua lodosa, con arena, o con agua que contiene suciedad. Bombee agua limpia a través de la bomba antes de apagarla porque de lo contrario podría dañarse el rotor al volver a ponerla en marcha. Después de haberla lavado, extraiga el tapón de drenaje de la bomba, drene tanta agua como sea posible del alojamiento de la bomba y vuelva a instalar el tapón.

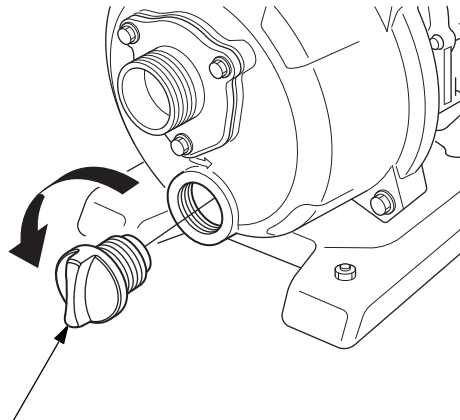

TAPÓN DE DRENAJE DE LA BOMBA

3. Drene el combustible.

⚠ ADVERTENCIA

La gasolina es extremadamente inflamable y explosiva bajo ciertas condiciones. No fume ni permita la presencia llamas o chispas en el lugar donde se manipule gasolina.

- a. Extraiga la tapa del depósito de combustible y vacíe el depósito de combustible en un recipiente homologado para gasolina empleando una bomba de mano para gasolina, disponible en comercios, para vaciar el depósito.
No emplee una bomba eléctrica.
- b. Coloque la palanca de la válvula de combustible en la posición ON y afloje el perno de drenaje del carburador girándolo 1 o 2 vueltas hacia la izquierda. Inclíne la bomba ligeramente para permitir que el combustible drenado pase el enlace de control.
- c. Después del drenaje de todo el combustible, apriete firmemente el perno de drenaje del carburador y coloque la palanca de la válvula del combustible en la posición OFF y vuelva a instalar firmemente el tapón del depósito de combustible.

PALANCA DE LA VÁLVULA DE COMBUSTIBLE

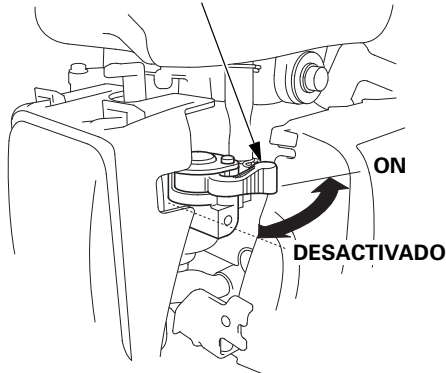

TORNILLO DE DRENAJE DEL CARBURADOR

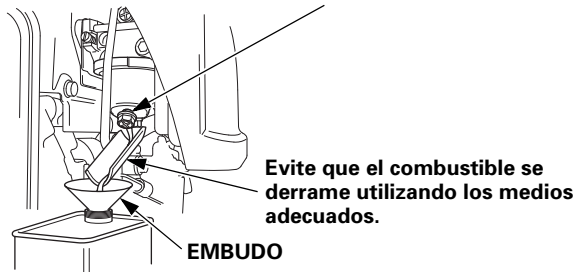

-
4. Cambie el aceite de motor (vea la página 25).
 5. Limpie el filtro de aire (vea la página 27).
 6. Extraiga la bujía e introduzca aproximadamente una cucharada de aceite de motor limpio en el cilindro. Haga girar varias veces el motor para que se distribuya el aceite, y luego vuelva a instalar la bujía.
 7. Tire de la empuñadura del arrancador hasta notar resistencia y la muesca de la aleta del volante de inercia se alinee con la marca de la tapa del ventilador. De esta forma se cierra la válvula para que la humedad no entre al cilindro del motor y se protege el motor contra el polvo y la corrosión. Deje que la cuerda del arrancador retorne con suavidad.

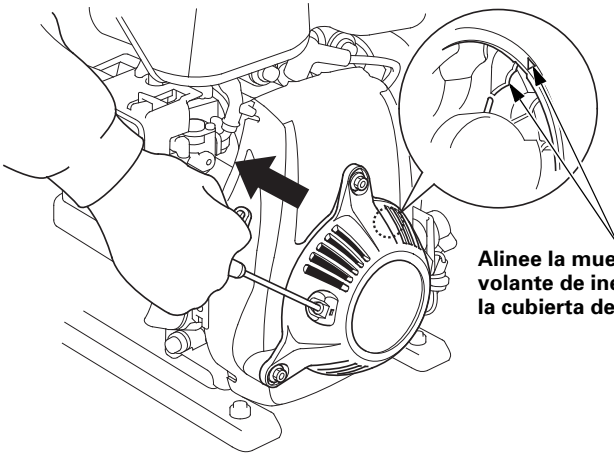

Alinee la muesca de la aleta del volante de inercia con la marca de la cubierta del ventilador.

8. Cubra la bomba para protegerla contra el polvo.

11. LOCALIZACIÓN Y REPARACIÓN DE AVERÍAS

Cuando no pueda arrancarse el motor:

1. ¿Está el interruptor del motor en la posición ON?
2. ¿Hay suficiente aceite en el motor? (Modelo con sistema Oil Alert)
3. ¿Está la palanca de la válvula del combustible en la posición ON?
4. ¿Hay combustible en el depósito de combustible?
5. ¿Llega la gasolina al carburador?
Para realizar la comprobación, afloje el perno de drenaje del carburador con la palanca de la válvula de combustible en la posición ON.
6. ¿Está la bujía en buen estado?
Extraiga e inspeccione la bujía. Limpie, reajuste el huelgo y seque la bujía. Sustitúyalo si es necesario.
7. Si aún no arrancara el motor, lleve la bomba de agua a su concesionario de servicio.

⚠ ADVERTENCIA

Si se derrama combustible, cerciúrese de que el área se encuentre seca antes de poner en marcha el motor. El combustible derramado o el vapor del combustible pueden inflamarse.

Cuando la bomba no pueda bombear agua:

1. ¿Está completamente cebada la bomba?

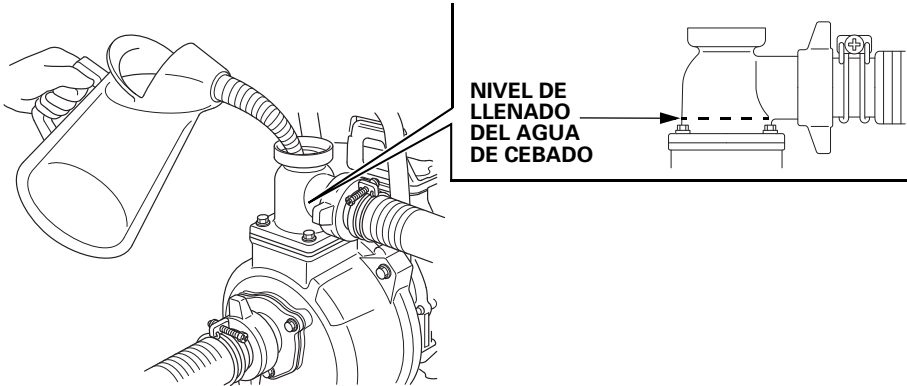

2. ¿Está obstruido el colador?

3. ¿Están las bandas de manguera instaladas con seguridad?

4. ¿Están dañadas las mangueras?

5. ¿Es demasiado alta la altura de elevación de succión?

6. Si la bomba todavía no funciona, llévala a su concesionario de servicio.

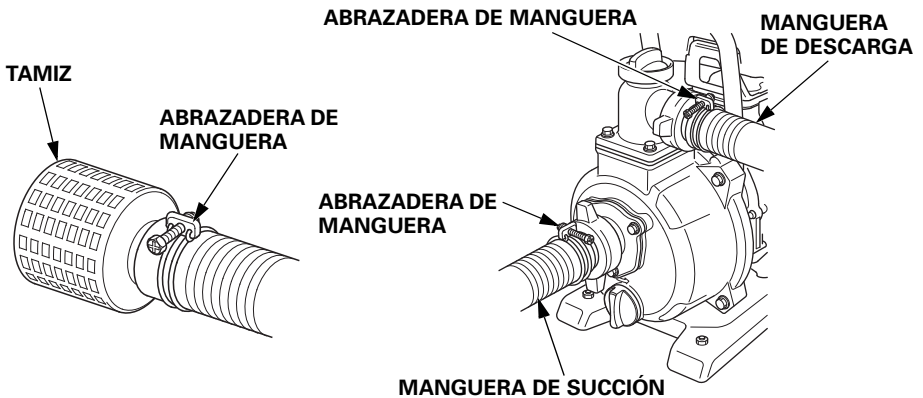

12. ESPECIFICACIONES

Modelo	WX15T
Código de descripción de productos motorizados	WAHT

Dimensiones y peso

Longitud	355 mm
Anchura	275 mm
Altura	375 mm
Masa en seco [peso]	9,1 kg

Motor

Modelo	GXH50T
Tipo de motor	4 tiempos, monocilíndrico, válvulas en culata
Cilindrada [Diámetro × carrera]	49,4 cm ³ 41,8 × 36,0 mm
Potencia neta del motor (según SAE J1349*)	1,6 kW (2,2 CV)/7.000 rpm
Par máx. neto del motor (según SAE J1349*)	2,7 N·m (0,28 kgf·m)/4.500 rpm
Capacidad del aceite del motor	0,25 L
Capacidad del depósito de combustible	0,77 L
Sistema de refrigeración	Aire forzado
Sistema de encendido	Magneto de transistor
Rotación del eje de la TDF	Hacia la izquierda

* La potencia nominal del motor indicada en este documento es la potencia de salida neta probada en un modelo de motor fabricado en serie y medida conforme a la norma SAE J1349 a 7.000 rpm (potencia neta del motor) y a 4.500 rpm (par motor neto máx. del motor). La potencia de salida de los motores de fabricación en serie puede variar respecto a este valor.

La potencia de salida real del motor instalado en el vehículo final variará dependiendo de numerosos factores, entre los que destacan la velocidad de funcionamiento aplicada al motor, las condiciones medioambientales, el mantenimiento y otras variables.

Bomba

Diámetro del puerto de succión	40 mm
Diámetro del puerto de descarga	40 mm
Cabeza total (máximo)	37 m
Cabeza de succión (máximo)	8 m
Capacidad de descarga	280 L
Tiempo de autocebado	120 seg/5 m

Ruido

Nivel de presión sonora en la estación de trabajo (EN 809: 1998 + A1: 2009/AC: 2010)	90 dB (A)
Indefinición	1 dB (A)
Nivel de potencia de sonido medida (2000/14/CE, 2005/88/CE)	103 dB (A)
Indefinición	1 dB (A)
Nivel de potencia de sonido garantizado (2000/14/CE, 2005/88/CE)	104 dB (A)

Afinación

ELEMENTO	ESPECIFICACIÓN	MANTENIMIENTO
Huelgo de bujía	0,6–0,7 mm	Consultar la página 28
Holgura de las válvulas (frío)	ADM: 0,08 ± 0,02 mm ESC: 0,11 ± 0,02 mm	Consulte a su concesionario autorizado Honda
Otras especificaciones	No se necesita ningún otro ajuste.	

Las especificaciones están sujetas a cambios sin previo aviso.

NOTAS

NOTAS

MAJOR Honda DISTRIBUTOR ADDRESSES

For further information, please contact Honda Customer Information Centre at the following address or telephone number:

ADRESSES DES PRINCIPAUX DISTRIBUTEURS Honda

Pour plus d'informations, s'adresser au Centre d'informations clients Honda à l'adresse ou numéro de téléphone suivants:

ADRESSEN DER HAUPT-Honda-VERTEILER

Weitere Informationen erhalten Sie gerne vom Honda-Kundeninformationszentrum unter der folgenden Adresse oder Telefonnummer:

DIRECCIONES DE LOS PRINCIPALES CONCESIONARIOS Honda

Para obtener más información, póngase en contacto con el Centro de información para clientes Honda en la dirección o número de teléfono siguientes:

AUSTRIA

Honda Motor Europe Ltd

Hondastraße 1

2351 Wiener Neudorf

Tel. : +43 (0)2236 690 0

Fax : +43 (0)2236 690 480

<http://www.honda.at>

✉ HondaPP@honda.co.at

BALTIC STATES (Estonia/Latvia/ Lithuania)

Honda Motor Europe Ltd Eesti filiaal

Meistri 12

13517 Tallinn

Estonia

Tel. : +372 651 7300

Fax : +372 651 7301

✉ honda.baltic@honda-eu.com

BELGIUM

Honda Motor Europe Ltd

Doornveld 180-184

1731 Zellik

Tel. : +32 2620 10 00

Fax : +32 2620 10 01

<http://www.honda.be>

✉ BH_PE@HONDA-EU.COM

BULGARIA

Kirov Ltd.

49 Tsaritsa Yoana blvd

1324 Sofia

Tel. : +359 2 93 30 892

Fax : +359 2 93 30 814

<http://www.kirov.net>

✉ honda@kirov.net

CROATIA

Hongoldonia d.o.o.

Vrbaska 1c

31000 Osijek

Tel. : +38531320420

Fax : +38531320429

<http://www.hongoldonia.hr>

✉ prodaja@hongoldonia.hr

CYPRUS

Alexander Dimitriou & Sons
Ltd.

162, Yiannos Kranidiotis

Avenue

2235 Latsia, Nicosia

Tel. : +357 22 715 300

Fax : +357 22 715 400

CZECH REPUBLIC

BG Technik cs, a.s.

U Zavodiste 251/8

15900 Prague 5 - Velka

Chuchle

Tel. : +420 2 838 70 850

Fax : +420 2 667 111 45

<http://www.honda-stroje.cz>

DENMARK

TIMA A/S

Tårnfalkevej 16

2650 Hvidovre

Tel. : +45 36 34 25 50

Fax : +45 36 77 16 30

<http://www.hondapower.dk>

FINLAND

OY Brandt AB.

Tuupakantie 7B

01740 Vantaa

Tel. : +358 207757200

Fax : +358 9 878 5276

<http://www.brandt.fi>

FRANCE

Honda Motor Europe Ltd

Division Produit d'Equipeement

Parc d'activités de Pariest, Allée du

1er mai

Croissy Beaubourg BP46, 77312

Marne La Vallée Cedex 2

Tél. : 01 60 37 30 00

Fax : 01 60 37 30 86

<http://www.honda.fr>

✉ espace-client@honda-eu.com

GERMANY

Honda Deutschland
Niederlassung der Honda Motor
Europe Ltd.

Hanauer Landstraße 222-224

D-60314 Frankfurt

Tel. : 01805 20 20 90

Fax. : +49 (0)69 83 20 20

<http://www.honda.de>

✉ info@post.honda.de

GREECE

Saracakis Brothers S.A.

71 Leoforos Athinon

10173 Athens

Tel. : +30 210 3497809

Fax : +30 210 3467329

<http://www.honda.gr>

✉ info@saracakis.gr

HUNGARY

Motor Pedo Co., Ltd.

Kamaraerdei ut 3.

2040 Budaors

Tel. : +36 23 444 971

Fax : +36 23 444 972

<http://www.hondakisgepek.hu>

✉ info@hondakisgepek.hu

ICELAND

Bernhard ehf.

Vatnagardar 24-26

104 Reykdjavik

Tel. : +354 520 1100

Fax : +354 520 1101

<http://www.honda.is>

IRELAND

Two Wheels Ltd

M50 Business Park, Ballymount

Dublin 12

Tel. : +353 1 4381900

Fax : +353 1 4607851

<http://www.hondaireland.ie>

✉ Service@hondaireland.ie

ITALY

Honda Italia Industriale S.p.A.

Via della Cecchignola, 13

00143 Roma

Tel. : +848 846 632

Fax : +39 065 4928 400

<http://www.hondaitalia.com>

✉ info.power@honda-eu.com

MALTA

The Associated Motors

Company Ltd.

New Street in San Gwakklin Road

Mriehel Bypass, Mriehel QRM17

Tel. : +356 21 498 561

Fax : +356 21 480 150

NETHERLANDS

Honda Motor Europe Ltd

Afd. Power Equipment

Capronilaan 1

1119 NN Schiphol-Rijk

Tel. : +31 20 7070000

Fax. : +31 20 7070001

<http://www.honda.nl>

NORWAY

Berema AS

P.O. Box 454

1401 Ski

Tel. : +47 64 86 05 00

Fax : +47 64 86 05 49

<http://www.berema.no>

✉ berema@berema.no

POLAND

Aries Power Equipment Sp. z o.o.

ul. Wroclawska 25

01-493 Warszawa

Tel. : +48 (22) 861 43 01

Fax : +48 (22) 861 43 02

<http://www.ariespower.pl>

<http://www.mojahonda.pl>

✉ info@ariespower.pl

PORTUGAL

GROW Productos de Forca Portugal

Rua Fontes Pereira de Melo 16

Abrunheira, 2714-506 Sintra

Tel. : +351 211 303 000

Fax : +351 211 303 003

<http://www.grow.com.pt>

✉ abel.leiriao@grow.com.pt

REPUBLIC OF BELARUS

Scanlink Ltd.

Kozlova Drive, 9

220037 Minsk

Tel. : +375 172 999090

Fax : +375 172 999900

<http://www.hondapower.by>

ROMANIA

Hit Power Motor Srl

str. Vasile Stroescu nr. 12,

Camera 6, Sector 2

021374 Bucuresti

Tel. : +40 21 637 04 58

Fax : +40 21 637 04 78

<http://www.honda.ro>

✉ hit_power@honda.ro

RUSSIA

Honda Motor RUS LLC

1, Pridirizhnaya Street, Sharapovo
settlement, Naro-Fominsky district,

Moscow Region, 143350 Russia

Tel. : +7 (495) 745 20-80

Fax : +7 (495) 745 20 81

<http://www.honda.co.ru>

✉ postoffice@honda.co.ru

SERBIA & MONTENEGRO

BPP Group d.o.o

Generala Horvatovica 68
11000 Belgrade

Tel. : +381 11 3820 295

Fax : +381 11 3820 296

<http://www.hondasrbija.co.rs>

✉ honda@bazis.co.rs

SLOVAK REPUBLIC

**Honda Motor Europe Ltd Slovensko,
organizačná zložka**

Prievozká 6 821 09 Bratislava

Tel. : +421 2 32131112

Fax : +421 2 32131111

<http://www.honda.sk>

SLOVENIA

AS Domzale Moto Center D.O.O.

Blatnica 3A
1236 Trzin

Tel. : +386 1 562 22 62

Fax : +386 1 562 37 05

<http://www.honda-as.com>

✉ infomacije@honda-as.com

SPAIN & Las Palmas province (Canary Islands)

Greens Power Products, S.L.

Poligono Industrial Congost -
Av Ramon Ciurans n°2

08530 La Garriga - Barcelona

Tel. : +34 93 860 50 25

Fax : +34 93 871 81 80

<http://www.hondaencasa.com>

Tenerife province (Canary Islands)

Automocion Canarias S.A.

Carretera General del Sur, KM. 8,8

38107 Santa Cruz de Tenerife

Tel. : +34 (922) 620 617

Fax : +34 (922) 618 042

<http://www.aucasa.com>

✉ ventas@aucasa.com

✉ taller@aucasa.com

SWEDEN

**Honda Motor Europe Ltd filial
Sverige**

Box 31002 - Långhusgatan 4
215 86 Malmö

Tel. : +46 (0)40 600 23 00

Fax : +46 (0)40 600 23 19

<http://www.honda.se>

✉ hpesinfo@honda-eu.com

SWITZERLAND

**Honda Motor Europe Ltd., Slough
Succursale de Satigny/Genève**

Rue de la Bergère 5
1242 Satigny

Tel. : +41 (0)22 989 05 00

Fax : +41 (0)22 989 06 60

<http://www.honda.ch>

TURKEY

Anadolu Motor Uretim ve

Pazarlama AS

Esentepe mah. Anadolu
cad. No: 5

Kartal 34870 Istanbul

Tel. : +90 216 389 59 60

Fax. : +90 216 353 31 98

<http://www.anadolumotor.com.tr>

✉ antor@antor.com.tr

UKRAINE

Honda Ukraine LLC

101 Volodymyrska Str. - Build. 2

Kyiv 01033

Tel. : +380 44 390 14 14

Fax : +380 44 390 14 10

<http://www.honda.ua>

✉ CR@honda.ua

UNITED KINGDOM

Honda Motor Europe Ltd

470 London Road

Slough - Berkshire, SL3 8QY

Tel. : +44 (0)845 200 8000

<http://www.honda.co.uk>

"EC Declaration of Conformity" CONTENT OUTLINE
"CE-Déclaration de conformité" DESCRIPTION DE TABLE DES MATIERES
"EU-Konformitätserklärung" INHALTSÜBERSICHT
DESCRIPCIÓN GENERAL DEL CONTENIDO DE LA "Declaración de Conformidad CE"
DESCRIZIONE DEL CONTENUTO DELLA "Dichiarazione CE di Conformità"

EC Declaration of Conformity

1. The undersigned, Pascal De Jonge, on behalf of the authorized representative, herewith declares that the machinery described below fulfils all the relevant provisions of:
 - Directive 2006/42/EC on machinery
 - Directive 2004/108/EC on electromagnetic compatibility
 - Directive 2000/14/EC – 2005/88/EC on outdoor noise

2. Description of the machinery

- a) Generic denomination: Water pump
- b) Function: pumping of water

c) Commercial name	d) Type	e) Serial number
*1	*1	

3. Manufacturer

Thai Honda Manufacturing Co., Ltd.
 410 Ladkrabang Industrial Estate
 Lamplatue, Ladkrabang, Bangkok
 10520 Thailand

4. Authorized representative and able to compile the technical documentation

Honda Motor Europe Ltd Belgian Branch
 p/a Honda Motor Europe Ltd – Aalst Office
 Wijngaardveld 1 (Noord V)
 B-9300 Aalst (Belgium)

5. References to harmonized standards	6. Other standards or specifications
EN 809:1998+A1:2009/AC:2010	-

7. Outdoor noise Directive

- a) Measured sound power dB(A): *1
- b) Guaranteed sound power dB(A): *1
- c) Noise parameter (kW/min⁻¹): *1
- d) Conformity assessment procedure: ANNEX V
- e) Notified body: -

8. Done at:

Aalst , BELGIUM

9. Date:

 Pascal De Jonge
 Homologation Manager
 Honda Motor Europe Ltd Belgian Branch
 p/a Honda Motor Europe Ltd – Aalst Office

*1: see specification page.

*1: voir page de spécifications

*1: Siehe Spezifikationen-Seite

*1: consulte la página de las especificaciones

*1: vedi la pagina delle caratteristiche tecniche

<p>Português (Portuguese) Declaração CE de Conformidade</p> <p>1. O abaixo assinado, Pascal De Jonge, declara deste modo, em nome do mandatário, que o máquina abaixo descrito cumpre todas as estipulações relevantes da:</p> <ul style="list-style-type: none"> * Directiva 2006/42/CE de máquina * Directiva 2004/108/CE de compatibilidade electromagnética * Directiva 2000/14/CE - 2005/88/CE de ruído exterior <p>2. Descrição da máquina</p> <p>a) Denominação genérica: Bomba de água b) Função: bombear água c) Marca d) Tipo e) Número de série f) Fabricante g) Mandatário com capacidade para compilar documentação técnica h) Referência a normas harmonizadas i) Outras normas ou especificações j) Directiva de ruído exterior</p> <p>a) Potência sonora medida b) Potência sonora garantida c) Parâmetro de ruído d) Procedimento de avaliação da conformidade e) Organismo notificado f) Feito em 9. Data</p>	<p>Polski (Polish) Deklaracja zgodności WE</p> <p>1. Niżej podpisany, Pascal De Jonge, w imieniu upoważnionego przedstawiciela, niniejszym deklaruje, że urządzenie opisane poniżej spełnia wszystkie odpowiednie postanowienia:</p> <ul style="list-style-type: none"> * Dyrektywa Maszynowa 2006/42/WE * Dyrektywa Kompatybilności Elektromagnetycznej 2004/108/WE * Dyrektywa Hałasowa 2000/14/WE - 2005/88/WE <p>2. Opis urządzenia</p> <p>a) Ogólne określenie: Motopompa b) Funkcja: pompowanie wody c) Nazwa handlowa d) Typ e) Numery seryjne f) Producent g) Upoważniony Przedstawiciel oraz osoba upoważniona do przygotowania dokumentacji technicznej h) Zastosowane normy zharmonizowane i) Pozostałe normy i przepisy j) Dyrektywa Hałasowa</p> <p>a) Zmierzony poziom mocy akustycznej b) Gwarantowany poziom mocy akustycznej c) Wartość hałasu d) Procedura oceny zgodności e) Jednostka notyfikowana f) Miejsce 9. Data</p>	<p>Suomi / Suomen kieli (Finnish) EY-VAATIMUSTENMUKAISUUSVAKUUTUS</p> <p>1. Allekirjoittanut, Pascal De Jonge valituttu valmistajan edustaja, vakuuttaa täten että alla mainittu kone/tuote täyttää kaikki seuraavia määräyksiä:</p> <ul style="list-style-type: none"> * Konedirektiivi 2006/42/EY * Direktiivi 2004/108/EY sähkömagneettinen yhteensopivuus * Direktiivi 2000/14/EY - 2005/88/EY ympäristön melu <p>2. TUOTTEEN KUVAUS</p> <p>a) Yleisarvomäärä: Vesipumppu b) Toiminto: veden pumppausta c) KAUPALLINEN NIMI d) TYYPPI e) SARJANUMERO f) VALMISTAJA g) Valmistajan edustaja ja teknisten dokumenttien laatija h) VIITTAUS YHTEISIIN STANDARDEIHIN i) MUU STANDARDI TAI TEKNISET TIEDOT j) Ympäristön meludirektiivi</p> <p>a) Mitattu melutaso b) Todenmukainen melutaso c) Melu parametrit d) Yhdenmukaisuuden arvioinnin menetelmä e) Tiedonantoin f) TEHTY 9. PÄIVÄMÄÄRÄ</p>
<p>Magyar (Hungarian) EK-megfelelőségi nyilatkozata</p> <p>1. Alulírott Pascal De Jonge, a gyártó cég törvényes képviselőjeként nyilatkozom, hogy az általam gyártott gép megfelel az összes, alább felsorolt direktívának:</p> <ul style="list-style-type: none"> * 2006/42/EK Direktívának berendezésekre * 2004/108/EK Direktívának elektromágneses megfeleléségre * 2000/14/EK - 2005/88/EK Direktívának kültéri zajszintre <p>2. A gép leírása</p> <p>a) Általános megnevezés: Vizszivattyú b) Funkció: víz szivattyúzása c) Kereskedelmi név d) Típus e) Sorozatszám f) Gyártó</p> <p>3. Gyártó</p> <p>a) Meghatalmazott képviselője és képes őssezállítani a műszaki dokumentációt b) Hivatkozással a szabványokra c) Más előírások, megjegyzések d) Kültéri zajszint Direktíva</p> <p>a) Mért hangerő b) Szavatolt hangerő c) Zajszint paraméter d) Megfelelőségi becslési eljárás e) Kijelölt szervezet f) Keltetés helye g) Keltetés ideje 9. Datum</p>	<p>Cestina (Czech) ES – Prohlášení o shodě</p> <p>1. Podepsaný Pascal De Jonge, jako autorizovaná osoba zde potvrzuje, že stroj popsaný níže splňuje požadavky příslušných opatření:</p> <ul style="list-style-type: none"> * Směrnice 2006/42/ES pro strojí zařízen * Směrnice 2004/108/ES stanovující technické požadavky na výrobky z hlediska elektromagnetické kompatibility * Směrnice 2000/14/ES - 2005/88/ES stanovující technické požadavky na výrobky z hlediska emisí hluku zařízení pro venkovní použití <p>2. Popis zařízení</p> <p>a) Všeobecné označení: Vodní čerpadlo b) Funkce: Čerpání vody c) Obchodní název d) Typ e) Výrobní číslo f) Výrobce</p> <p>3. Zplnomocněný zástupce a osoba pověřená komplectací technické dokumentace</p> <p>4. Odkazy na harmonizované normy 5. Ostatní použité normy a specifikace 6. Směrnice pro huk pro venkovní použití</p> <p>a) Naměřený akustický výkon b) Garantovaný akustický výkon c) Parametr hluku d) Způsob posouzení shody e) Notifikovaná osoba f) Podepsáno v 9. Datum</p>	<p>Latviešu (Latvian) EK atbilstības deklarācija</p> <p>1. Pascal De Jonge ar savu parakstu zem šī dokumenta, autorizētā pārstāvja vārdā, paziņo, ka zemāk aprakstītie mašīna, atbilst visām zemāk norādīto direktīvu prasībām:</p> <ul style="list-style-type: none"> * Direktīva 2006/42/EK par mašīnām * Direktīva 2004/108/EK attiecībā uz elektromagnētisko savietojamību * Direktīva 2000/14/EK - 2005/88/EK par trokšņa emisiju viedē <p>2. Iekārtas apraksts</p> <p>a) Vispārējais nosaukums: Ūdens pumps b) Funkcija: ūdens pumpēšana c) Komerccnosaukums d) Tips e) Sērijas numurs f) Ražotājs</p> <p>3. Ražotājs</p> <p>4. Autorizētais pārstāvis, kas spēj sastādīt tehnisko dokumentāciju</p> <p>5. Atsauc uz saskaņotajiem standartiem</p> <p>6. Citi noteiktie standarti vai specifikācijas</p> <p>7. Ārējo trokšņu Direktīva</p> <p>a) Izmērītā trokšņa līelums b) Pielaujamais trokšņa līelums c) Trokšņa parametri d) Atbilstības vērtējuma procedūra e) Informētā iestāde f) Vieta 9. Datums</p>
<p>Slovenčina (Slovak) ES vyhlásenie o zhode</p> <p>1. Dolupodpisany, Pascal De Jonge, ako autorizovaný zástupca výrobcu, týmto vyhlasuje, že uvedený stroj/ve je v zhode s nasledovnymi smernicami:</p> <ul style="list-style-type: none"> * Smernica 2006/42/ES (Strojné zariadenia) * Smernica 2004/108/ES (Elektromagnetická kompatibilita) * Smernica 2000/14/ES - 2005/88/ES (Emisie hluku) <p>2. Popis stroja</p> <p>a) Druhové označenie: Vodné čerpadlo b) Funkcia: Čerpanie kvapalin c) Obchodný názov d) Typ e) Výrobné číslo f) Výrobca</p> <p>3. Výrobca</p> <p>4. Autorizovaný zástupca schopný zostaviť technickú dokumentáciu</p> <p>5. Referencia k harmonizovaným štandardom</p> <p>6. Ďalšie štandardy alebo špecifikácie</p> <p>7. Smernica pre emisie hluku vo voľnom priestranstve</p> <p>a) Nameraná hladina akustického výkonu b) Zarúčená hladina akustického výkonu c) Rozmer d) Procedúra posudzovania zhody e) Notifikovaná osoba f) Miesto 9. Datum</p>	<p>Eesti (Estonian) EÜ vastavusdeklaratsioon</p> <p>1. Käesolevaga kinnitab allkirjutanu, Pascal De Jonge, volitatud esindaja nimel, et allpool kirjeldatud masina vastab kõikidele alljärgnevale direktiivide sätetele:</p> <ul style="list-style-type: none"> * Masinate direktiiv 2006/42/EÜ * Elektromagnetilise ühilduvuse direktiv 2004/108/EÜ * Valisuurta direktiv 2000/14/EÜ - 2005/88/EÜ <p>2. Seadmete kirjeldus</p> <p>a) Üldnimetus: Veepump b) Funktsioon: vee pumpamine c) Kaubanduslik nimetus d) Tüüp e) Seerianumber f) Tootja</p> <p>3. Volitatud esindaja, kes on pädev täitma tehnilist dokumentatsiooni</p> <p>4. Viide ühildustatud standarditele</p> <p>5. Muud standardid ja spetsifikatsioonid</p> <p>6. Valisuurta direktiv</p> <p>a) Mõõdetud helivõimsuse tase b) Lubatud helivõimsuse tase c) Mõra parameter d) Vastavushindamismenetlus e) Teavitatud asutus f) Koht 9. Kuupäev</p>	<p>Slovenščina (Slovenian) ES izjava o skladnosti</p> <p>1. Spodaj podpisani, Pascal De Jonge, ki je pooblaščen oseba in v imenu proizvajalca izjavlja, da spodaj opisana stroj ustreza vsem navedenim direktivam:</p> <ul style="list-style-type: none"> * Direktiva 2006/42/ES o strojih * Direktiva 2004/108/ES o elektromagnetni združljivosti * Direktiva 2000/14/ES - 2005/88/ES o hrupnosti <p>2. Opis naprave</p> <p>a) Vrsta stroja: Vodna črpalka b) Funkcija: črpanje vode c) Trgovski naziv d) Tip e) Serijska številka f) Proizvajalec</p> <p>3. Proizvajalec</p> <p>4. Pooblaščen predstavnik ki lahko predloži tehnično dokumentacijo</p> <p>5. Upoštevani harmonizirani standardi</p> <p>6. Ostali standardi ali specifikaciji</p> <p>7. Direktiva o hrupnosti</p> <p>a) Izmerjena zvočna moč b) Garantirana zvočna moč c) Parameter d) Postopek e) Postopek opravi f) Kraj 9. Datum</p>

<p>Lietuvių kalba (Lithuanian) EB atitikties deklaracija 1. Įgaliojoto atstovo vardu pasirašęs Pascal De Jonge patvirtina, kad žemiau aprašyta mašina atitinka visas išvardintų direktyvų nuostatas: * Mechanizmų direktyva 2006/42/EB * Elektromagnetinio suderinamumo direktyva 2004/108/EB * Triukšmo lauke direktyva 2000/14/EB - 2005/88/EB 2. Prietaiso aprašymas a) Bendras pavadinimas : Vandens pompa b) Funkcija : vandens pumpavimas c) Komercinis pavadinimas d) Tipas e) Serijos numeris 3. Gamintojas 4. Įgaliojatis atstovas ir galintis sudaryti techninę dokumentaciją 5. Nuorodos į suderintus standartus 6. Kiti standartai ir specifikacijos 7. Triukšmo lauke direktyva a) Išmatuotas garso galimumo lygis b) Garantuojamas garso galimumo lygis c) Triukšmo parametras d) Tipas e) Registruota įstaiga 8. Vieta 9. Data</p>	<p>Български (Bulgarian) ЕО декларация за съответствие 1. Долоподписаният Паскал Де Йонг, от името на упълномощения представител, с настоящото декларирам, че машините, описани по-долу, отговарят на всички съответни разпоредби на: * Директива 2006/42/ЕО относно машините * Директива 2004/108/ЕО относно електромагнитната съвместимост Директива 2000/14/ЕО - 2005/88/ЕО относно шумовите емисии на съоръжения, предназначени за употреба извън сградите 2. Описание на машините a) Общо наименование : Водна помпа b) Функция : изпомпване на вода c) Търговско наименование d) Тип e) Серийен номер 3. Производител 4. Упълномощен представител и отговорник за съставяне на техническа документация 5. Съответствие с хармонизирани стандарти 6. Други стандарти или спецификации 7. Директива относно шумовите емисии на съоръжения, предназначени за употреба извън сградите a) Измерена звукова мощност b) Гарантирана звукова мощност c) Параметърът шум d) Процедурата за оценка на съответствието e) Нотифициран орган 8. Място на изготвяне 9. Дата на изготвяне</p>	<p>Norsk (Norwegian) EF- Samsvarserklæring 1. Undertegnede Pascal De Jonge på vegne av autorisert representant herved erklærer at maskineri beskrevet nedenfor innfrir relevant informasjon fra følgende forskrifter: * Maskindirektivet 2006/42/EF * Direktiv EMC; 2004/108/EF Elektromagnetisk kompatibilitet * Direktiv om støy utendørs 2000/14/EF - 2005/88/EF 2. Beskrivelse av produkt a) Felles benevnelse : Vannpumpe b) Funksjon : Pumpe vann c) Handelsnavn d) Type e) Serienummer 3. Produsent 4. Autorisert representant og i stand til å utarbeide den tekniske dokumentasjonen 5. Referanse til harmoniserte standarder 6. Øvrige standarder eller spesifikasjoner 7. Utendørs direktiv får støy a) Målt støy b) Maks støy c) Konstant støy d) Verdi vurderings prosedyre e) Gjeldene kjøretøy/kropp/stamme/skrog 8. Sted 9. Dato</p>
<p>Türk (Turkish) AT Uygunluk Beyanı 1. Aşağıda imzası bulunan Pascal De Jonge, yetkili temsilci adına, bu yazıyla birlikte aşağıdaki makine ile ilgili tüm hükümlülüklerin yerine getirildiğini beyan etmektedir: * Makina Emniyet Yönetmeliği 2006/42/AT * Elektromanyetik Uyumluluk Yönetmeliği 2004/108/AT * Açık Alanda Kullanılan Teçhizat Tarafından Oluşturulan Çevredeki Gürültü Emisyonu ile İlgili Yönetmelik 2000/14/AT-2005/88/AT 2. Makinanın tanımı a) Kapsamlı adlandırma : Su pompası b) İşlevi : Suyun pompalanması c) Ticari adı d) Tipi e) Seri numarası 3. İmalatçı 4. Teknik dosyayı hazırlamakla yetkili olan Toplulukta yerleşik yetkili temsilci 5. Uyumlaştırılmış standartlara atf 6. Diğer standartlar veya spesifikasyonlar 7. Açık alan gürültü Yönetmeliği a) Ölçülen ses gücü b) Garanti edilen ses gücü c) Gürültü parametresi d) Uygunluk değerlendirme prosedürü e) Onaylanmış kuruluş 8. Beyanın yeri : 9. Beyanın tarihi :</p>	<p>Íslenska(Icelandic) EB-Samræmisýfyrirsýing 1. Undirritaður Pascal De Jonge staðfestir hér með fyrir hönd löggiltra aðila að upplýsingar um vélbúnað hér að meðan eru tæmandi hvað varðar alla tilheyrandi málaflökka, svo sem *Leiðbeiningar fyrir vélbúnað 2006/42/EB *Leiðbeiningar fyrir rafsegulsvið 2004/108/EB *Leiðbeiningar um hávaðamengun 2000/14/EB-2005/88/EB 2. Lýsing á vélbúnaði a) Flokkur : Vatnsdæla b) Virkni : Dæling á vatni c) Nafn d) Tegund e) Séríal númer 3. Framleiðandi 4. Löggildir aðilar og fær um að taka saman tækniskjölín 5. Tilvísun um heildar staðal 6. Aðrir staðlar eða sérstöður 7. Leiðbeiningar um hávaðamengun a) Mældur hávaða styrkur b) Staðfestur hávaða styrkur c) Hávaða breytileiki d) Staðfesting á gæðastöðlum e) Merkingar 8. Gert hjá 9. Dagssetning</p>	<p>Hrvatski(Croatian) EK Izjava o sukladnosti 1. Potpisani, Pascal De Jonge, u ime ovlaštenog predstavnika, ovime izjavljuju da strojevi navedeni u nastavku ispunjavaju sve važeće odredbe: * Propisa za strojeve 2006/42/EK * Propisa o elektromagnetskoj kompatibilnosti 2004/108/EK * Propisa o buci na otvorenome 2000/14/EK-2005/88/EK 2. Opis strojeva a) Opća vrijednost : Pumpa za vodu b) Funkcionalnost : pumpanje vode c) Komercijalni naziv d) Tip e) Serijski broj 3. Proizvođač 4. Ovlašteni predstavnik i osoba za sastavljanje tehničke dokumentacije 5. Reference na usklađene norme 6. Ostale norme i specifikacije 7. Propis o buci na otvorenome a) Izmjerena jačina zvuka b) Zajamčena jačina zvuka c) Parametar buke d) Postupak za ocjenu sukladnosti e) Obavješteno tijelo 8. U 9. Datum</p>